

MSR600-06A-01

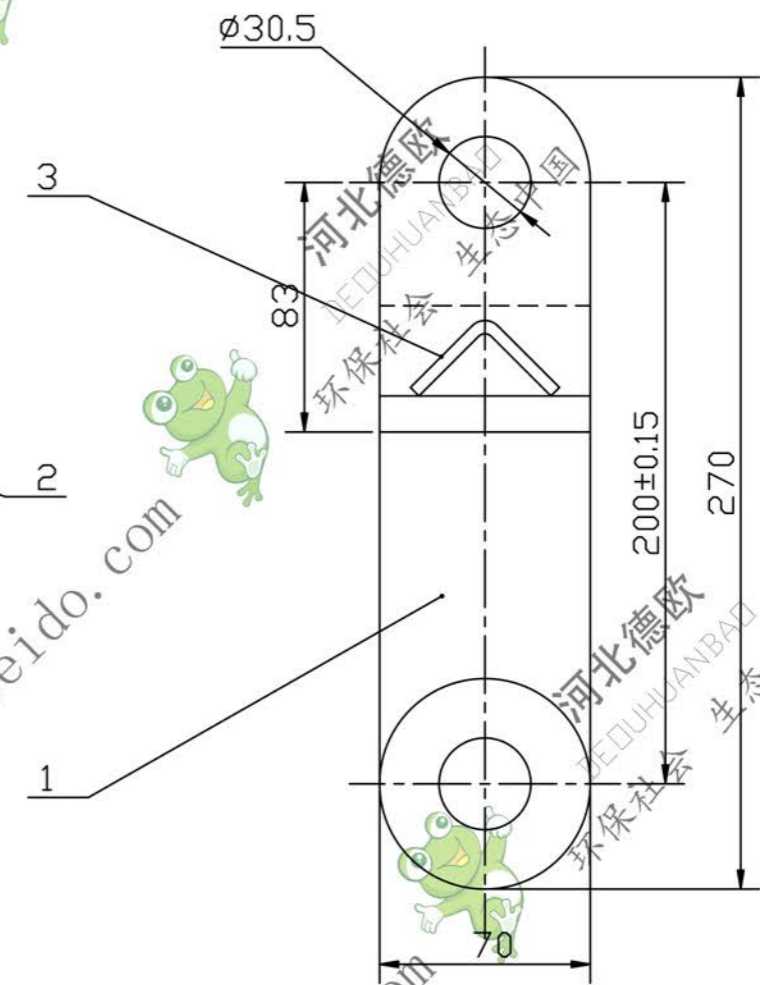
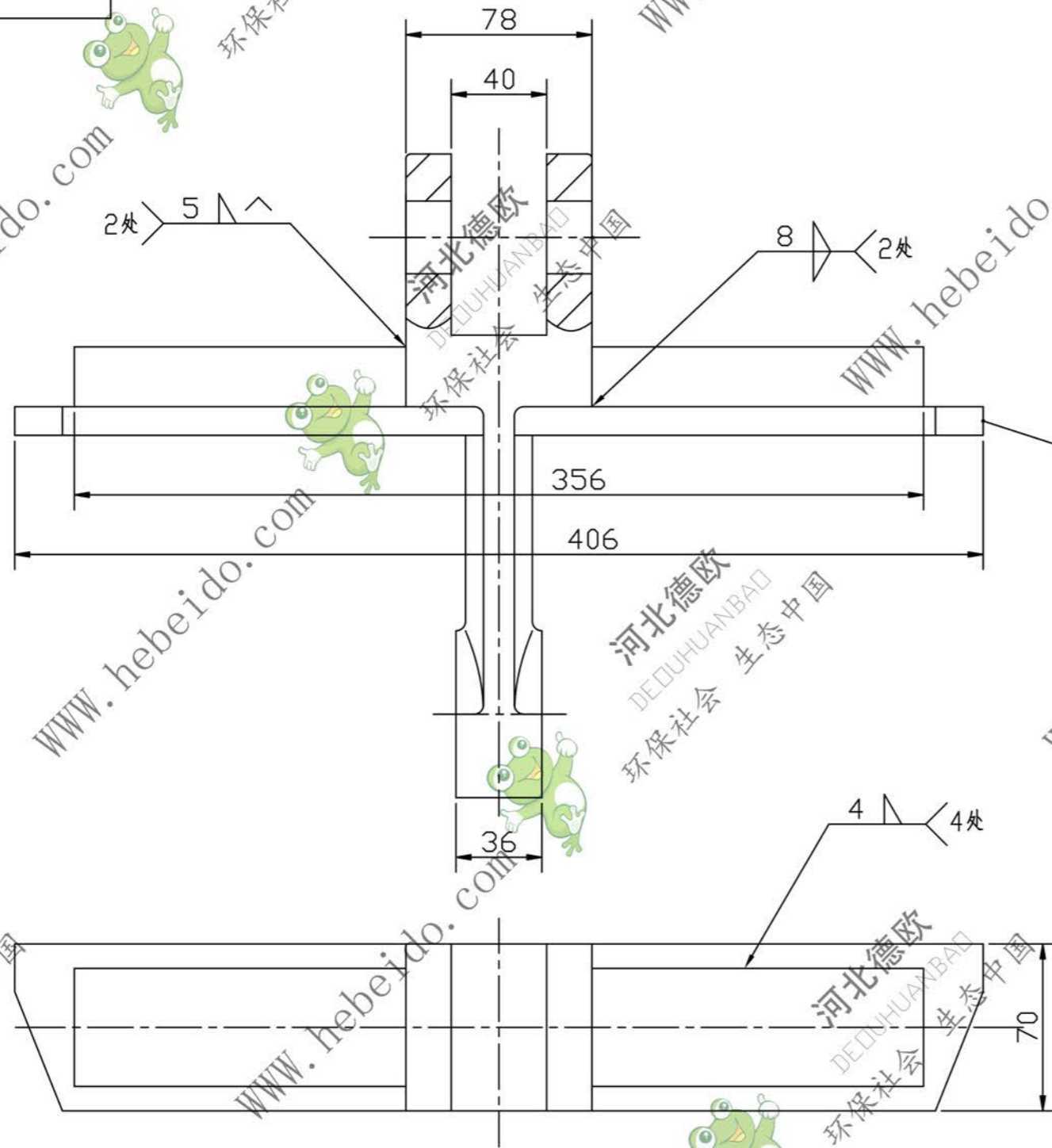

- 技术要求
1. 零件焊接后不得变形。
  2. 件2必须切口后焊接。
  3. 去除焊渣，涂防锈漆一道。

件 2

件 3  
1:1

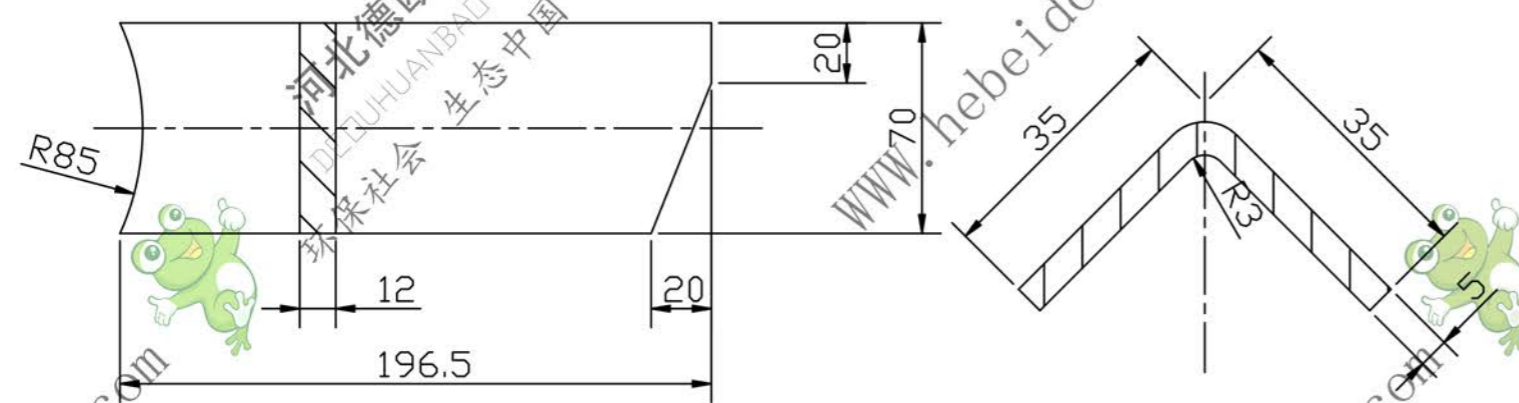

序号	代号	名称	数量	材料	单重	总重	备注
3		加强筋 $\delta=5$ 钢板	2	Q235	0.279	0.559	下料139X64
2		刮板 $\delta=12$ 钢板	2	45Mn	1.224	2.448	
1	MSR600-06A-01-1	链	1	ZG340-640	4.47	4.47	

标记					埋刮板链			MSR600-06A-01	
设计	处数	更改文件号	签字	日期	图样标记	重量	比例	结构件	
设计			标准化			7.48	1:2.5	德欧环保	
校对		李连通	批准					DEUHUANBAO	
审核		秦海波						环保社会 生态中国	
工艺		刘飞	日期		共 张		第 张		

