

技术要求

1. 机壳表面平整度为 3 mm.
2. 机壳对角线误差为 3 mm.
3. 机壳上下法兰面平行度为 1.5 mm.
4. 机壳中心线对法兰面的垂直度为 2.5 mm.
5. 机壳中心线对法兰面中心的不重合度为 1.5 mm.
6. 法兰面相邻螺栓孔间距偏差为 ±0.8 mm, 累积偏差为 ±1.5 mm.

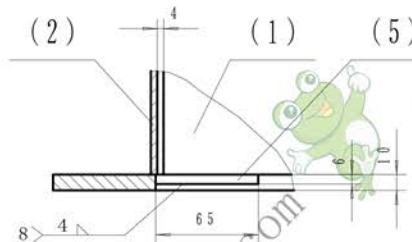
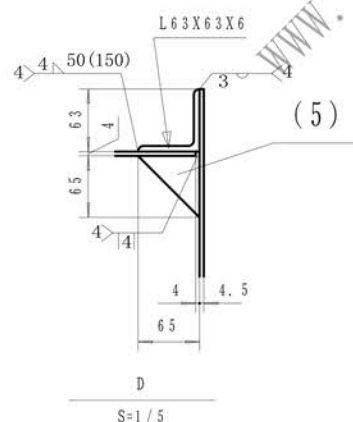

件号	图号	名称	数量	材料	单重	总重	备注
5	NSE500-02-511	加强三角 δ6	8	Q235A	0.19	1.52	借用02部件
4	NSE500-03-400	侧板支撑	2	Q235A	34.5	69	
3	NSE500-03-300	边板支撑	2	Q235A	26.5	53	
2	NSE500-03-200	边板 δ4.5	2	Q235A	130.2	260.4	
1	NSE500-03-100	侧板 δ4.5	2	Q235A	221.6	443.2	
					单重	总重	
					重量kg		
				组合件			
				图样标记		重量 比例	
				827Kg		1:10	
				共张		第张	
				德欧环保 DEDUHUANBAO		中间节(带支撑)	
				环保社会 生态中国		NSE500-03-00	

旧底图总号	
底图总号	
日期	签字