

技术要求

1. 机壳表面平面度为3mm.
2. 机壳对角线误差为3mm.
3. 机壳上下法兰面平行度为1.5mm.
4. 机壳中心线对法兰面的垂直度为2.5mm.
5. 机壳中心线与法兰面中心的不重合度为1.5mm.
6. 法兰面相邻螺栓孔间距偏差为±0.8mm, 累积偏差为±1.5mm.

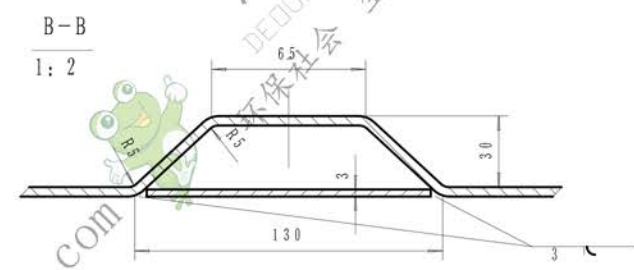
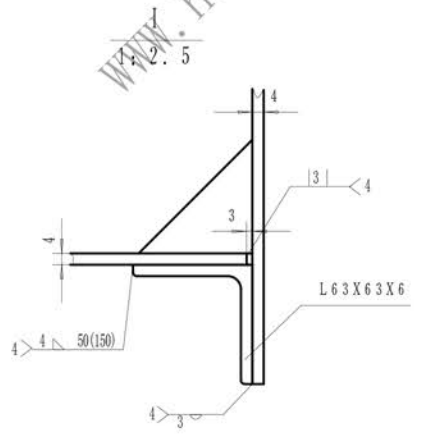
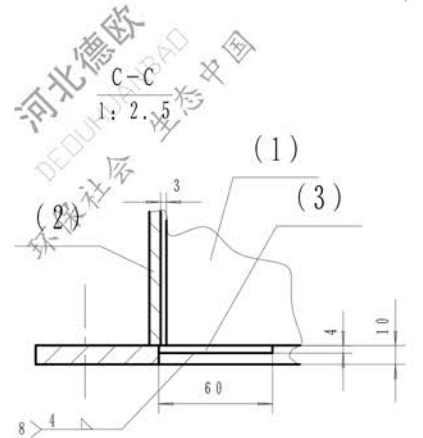

件号	图号	名称	数量	材料	单重	总重	备注
3	NSE100-03-300	加强三角 δ4	8	Q235A	0.057	0.456	借用NSE100
2	NSE300-03-100	边板 δ4	2	结构件	104.03	208.06	借用03部件
1	NSE100-03-100	侧板 δ4	2	结构件	172.12	344.24	借用NSE100

组合件				德欧环保 DEDUHUANBAO 环保社会 生态中国	
图样标记				中部机壳(标准)	
重量				55.276	
比例				1:10	
共张				第张	
NSE300-04					

旧底图总号	
底图总号	
日期	签字

