

表面光洁度	其余
热处理	
表面处理	

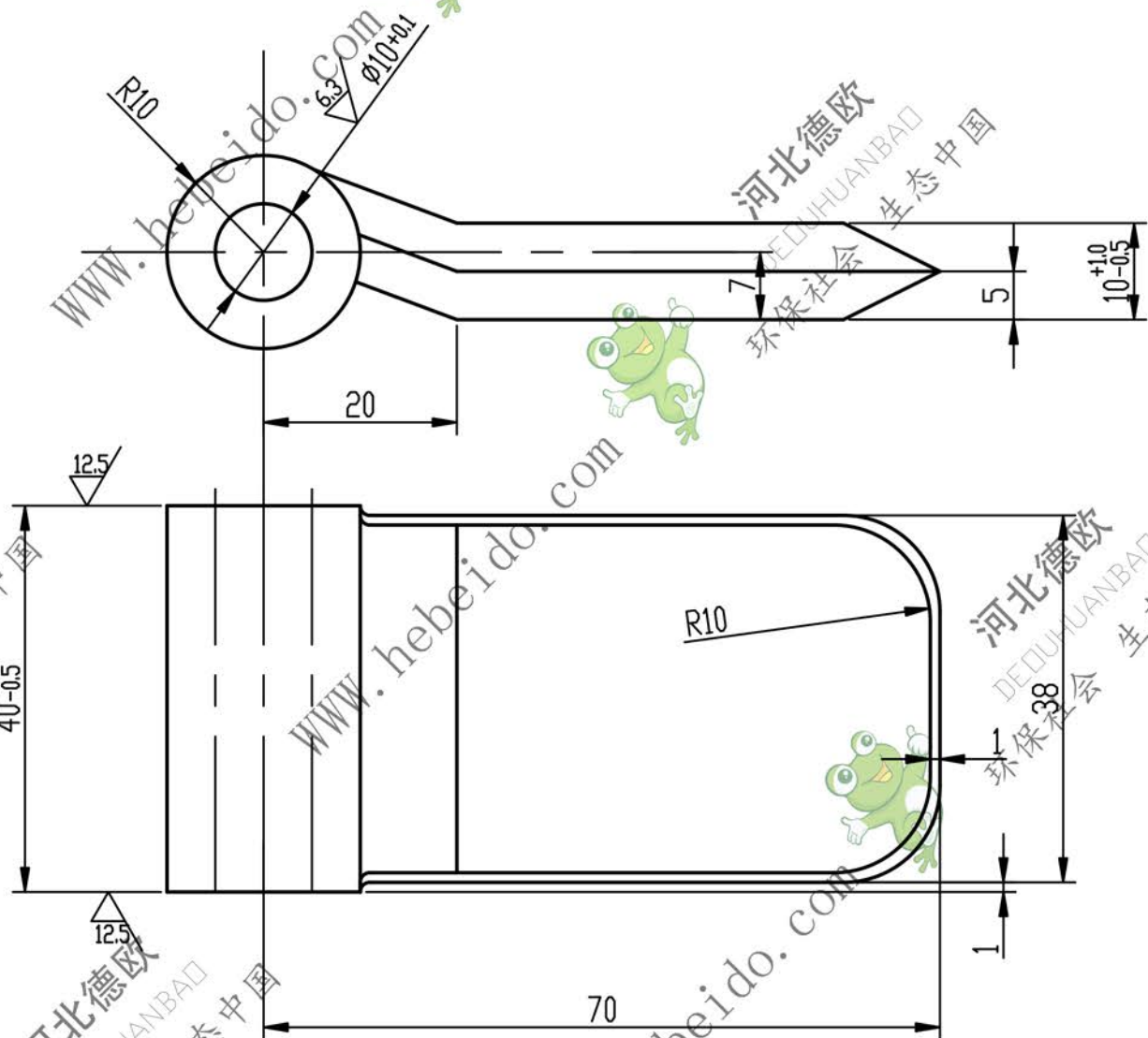

- 注:
1. 四周尖边倒角去刺
  2. 焊接处倒焊角

					XGZ12-501-3			
标记	处数	分区	更改文件号	签字	日期	图样标记	重量	比例
设计			标准化			S/A	0.25	1:1
制图	李连通		审定			共	张	第
审核	秦海波		批准					张
工艺	刘飞		日期					

铰链板

材料: ZG270-500