

FU150-05C-02

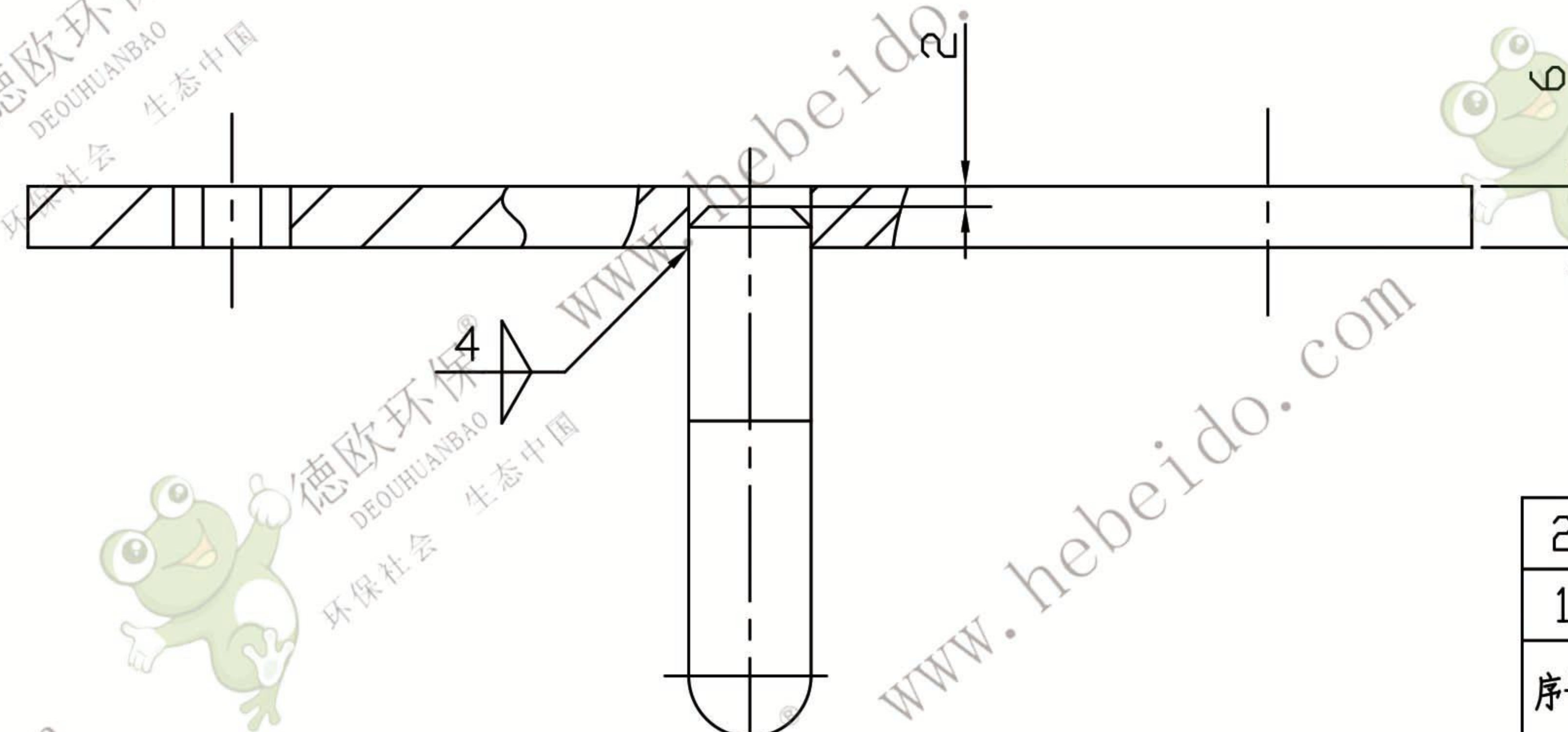
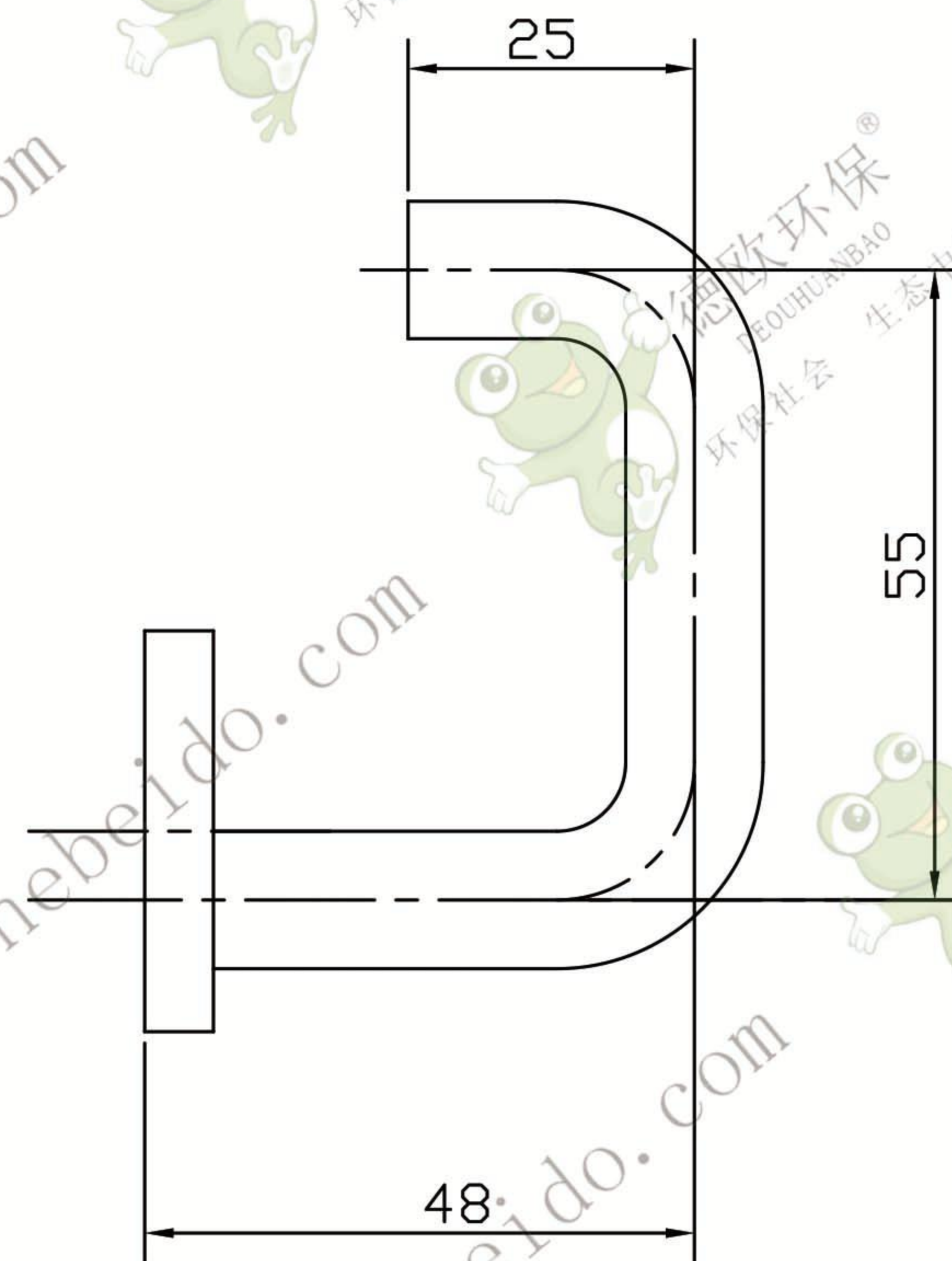
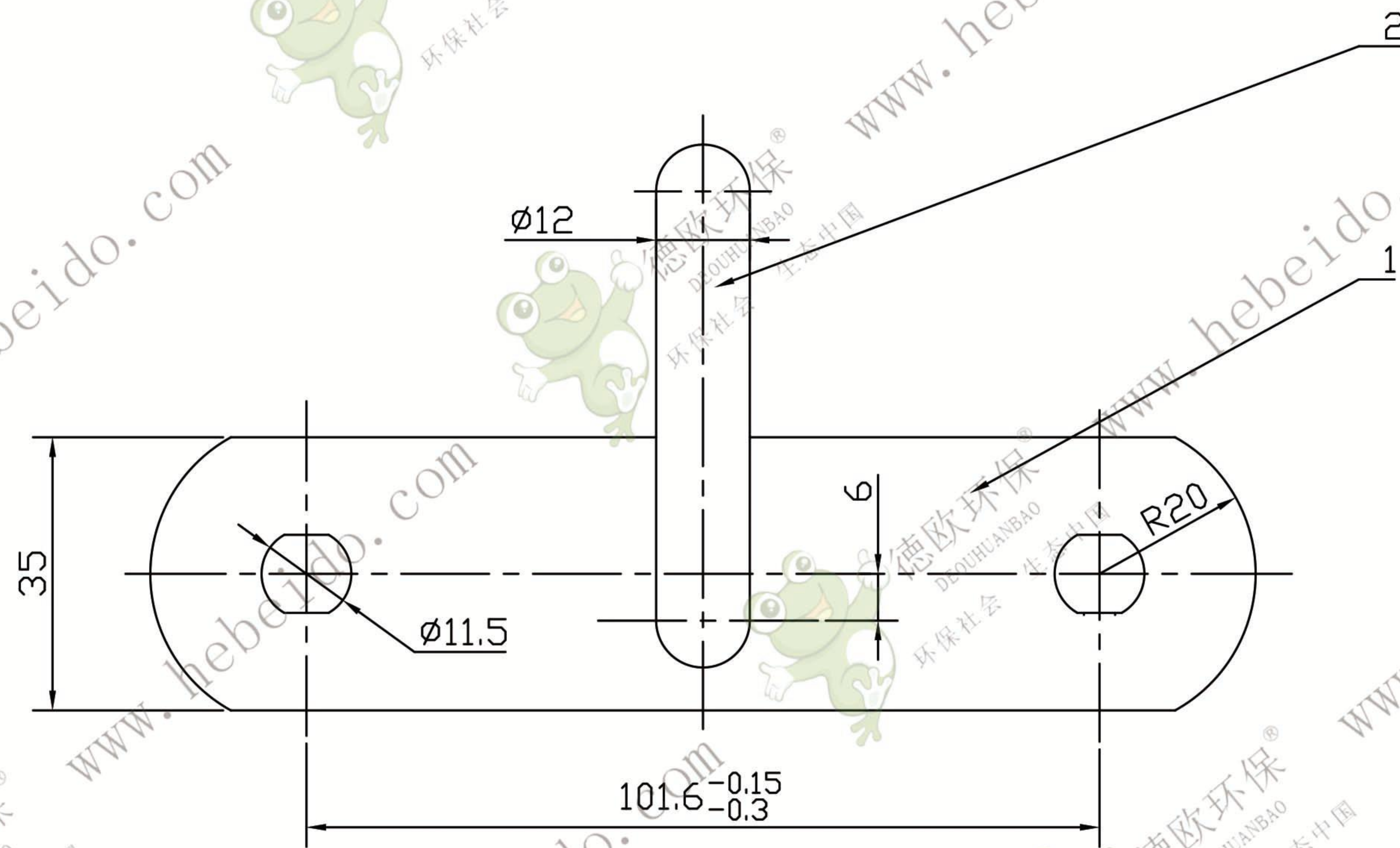

技术要求

1. 链板与链钩焊接后,其内平面不允许有凸出现象。
2. 去除焊渣、毛刺。

2	FU150-05C-02-1	内链钩(煤粉型)	1	Q235	0.355		
1	FU150-05-04-1	内链板	1	45Mn	0.574		
序号	代号	名称	数量	材料	单重 重量	总重 重量	备注
		内链板复合(煤粉型)				FU150-05C-02	
标记	处数	更改文件号	签字	日期	结构件		
设计			标准化		图样标记	重量	比例
校对			批准			0.929	1:1
审核							
工艺		日期	2001.12		共 张	第 张	



德欧环保
DEOUHuanbao
环保社会 生态中国