

FU150-05C-01

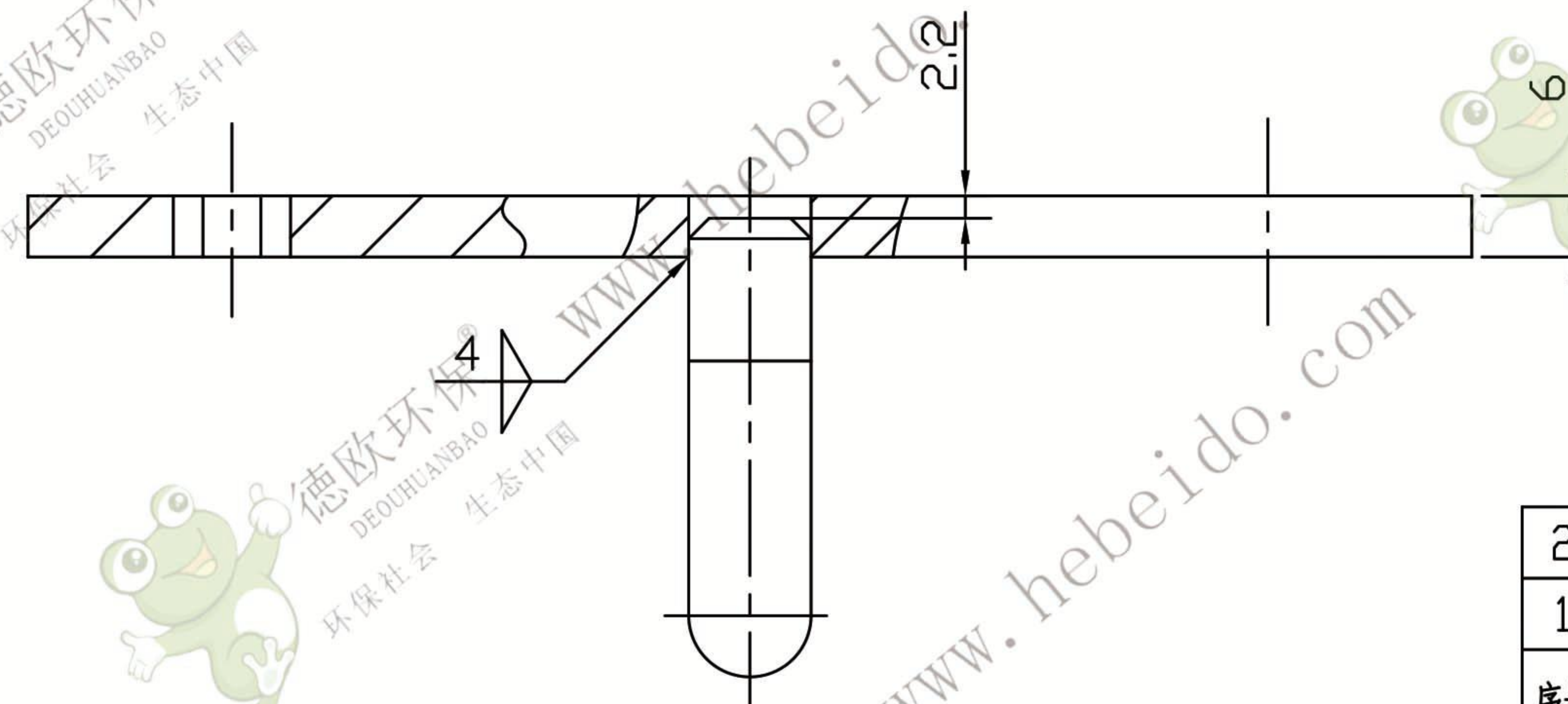
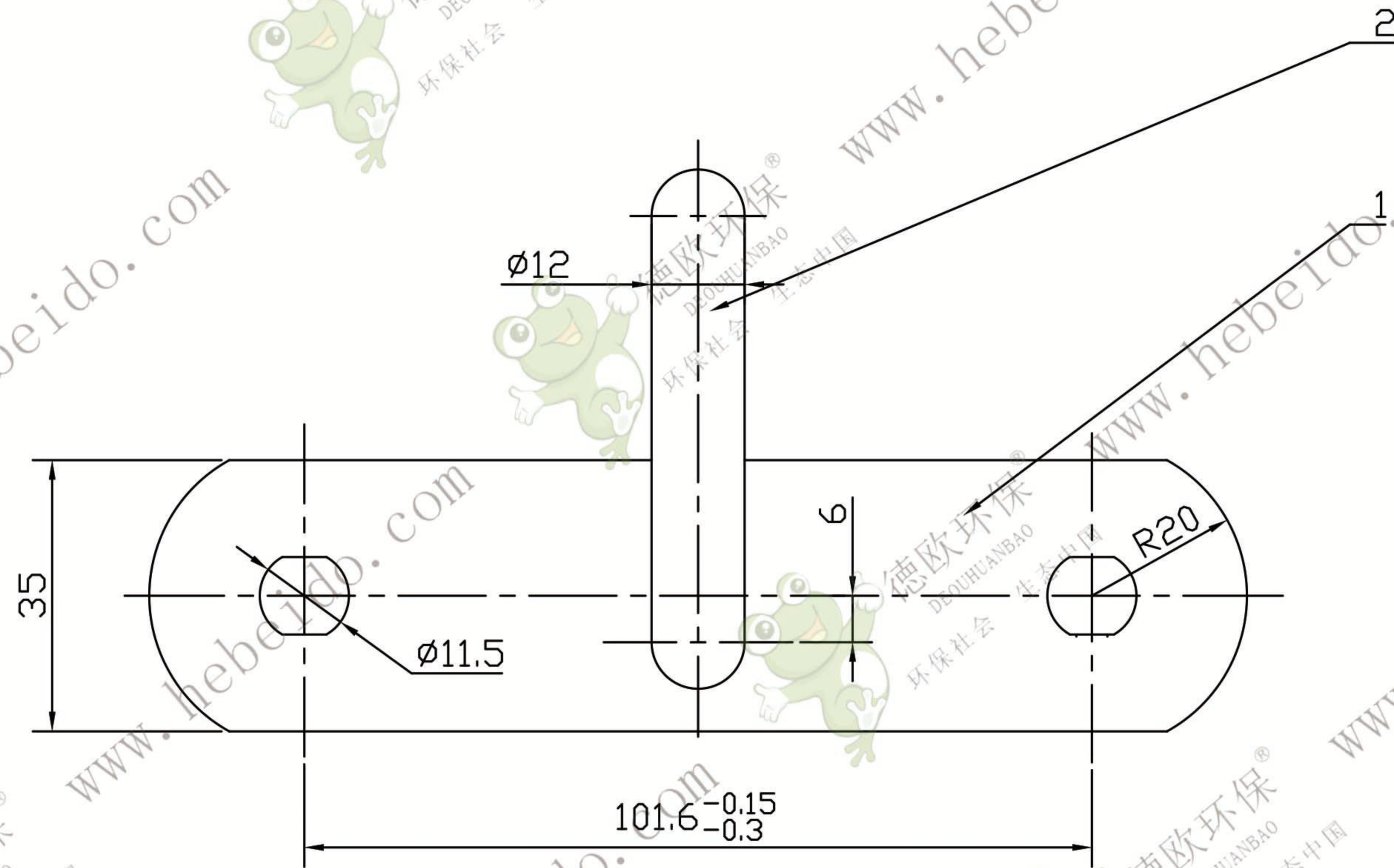

技术要求

1. 链板与链钩焊接后, 其内平面不允许有凸出现象。
2. 去除焊渣、毛刺。

2	FU150-05C-01-1	外链钩(煤粉型)	1	Q235	0.355		
1	FU150-05-02-1	外链板	1	45Mn	0.574		
序号	代号	名称	数量	材料	单重 重量	总重 重量	备注
标记	处数	更改文件号	签字	日期	FU150-05C-01		
设计			标准化		外链板复合(煤粉型)		
校对			批准		图样标记	重量	比例
审核						0.929	1:1
工艺			日期	2001.12	共 张	第 张	
					德欧环保 DEOUHuanbao 环保社会 生态中国		