

其余 12.5/

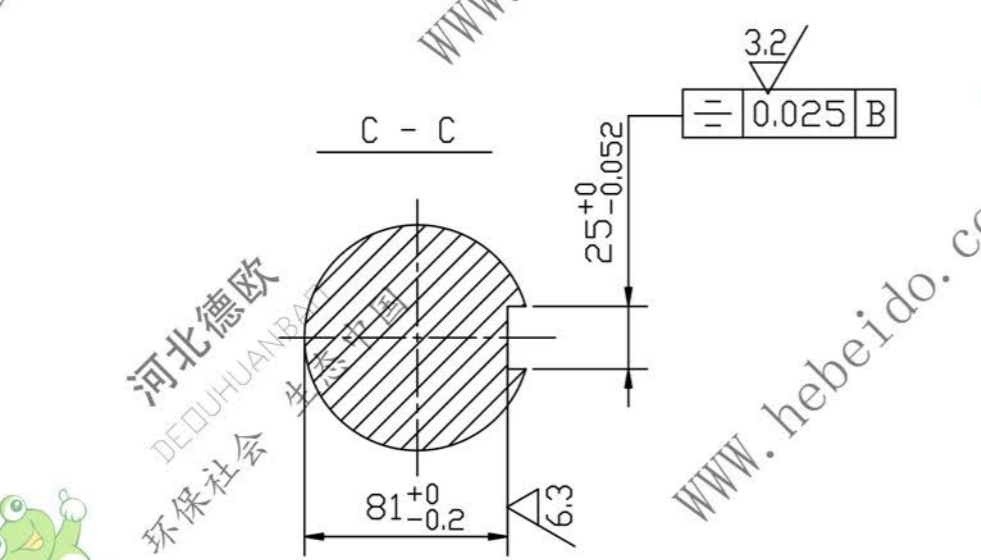

- 技术要求
1. 调质处理后硬度 HRC28-32.
  2. 未注倒角 2X45°.
  3. 未注圆角 R1.

				轴			HBL650-06-05	
				45#				
设计	处数	更改文件号	签字日期	图样	标记	重量	比例	
校核		李连通					1:3	
审核		秦海波						
工艺		刘飞	日期	共	张	第	张	

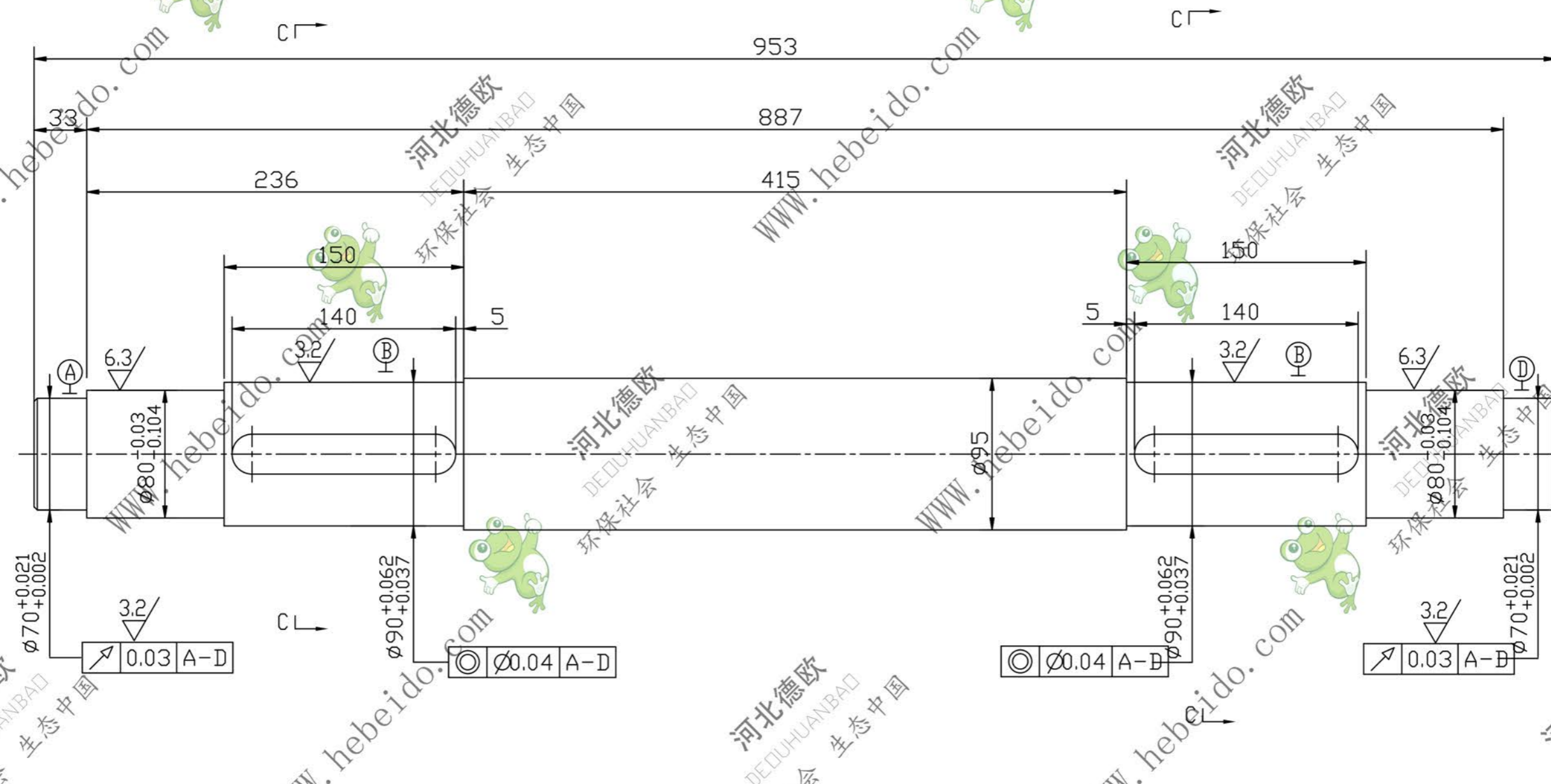