

XD300-241-04

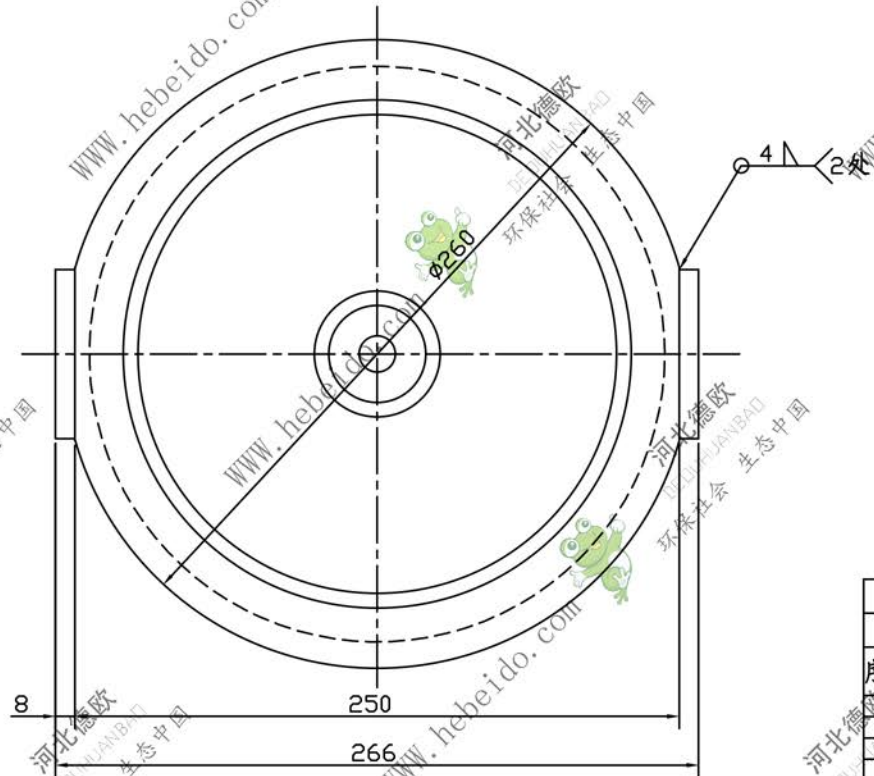

- 技术要求**
1. 图样上未标注公差的极限偏差, 应符合 GB1804 的规定: 机械加工尺寸按 IT14 级; 钢结构件非加工尺寸按 IT16 级。
  2. 压盖及配件应具有互换性。
  3. 焊条应符合 GB981 的规定, 焊缝的机械性能应不低于母板, 焊接质量应符合 Q/JCJ05 的规定。
  4. 去除焊渣、毛刺, 装配前涂防锈漆一道。

2		支架 $\delta=8$	2	Q235	0.148	0.295	
1		盖 $\delta=16$	1	Q235	4.523		下料
序号	代号	名称	数量	材料	单重	总重	备注
					重量		
压盖							XD300-241-04
标记	数量	更改文件号	签字	日期	组合件		
设计		标准化			图样标记	重量	比例
校对	李连通	批准				4.818	1:2
审核	秦海波						
工艺	刘飞	日期			共张	第张	

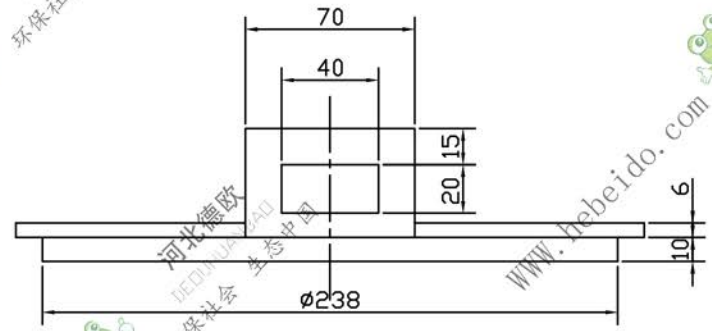
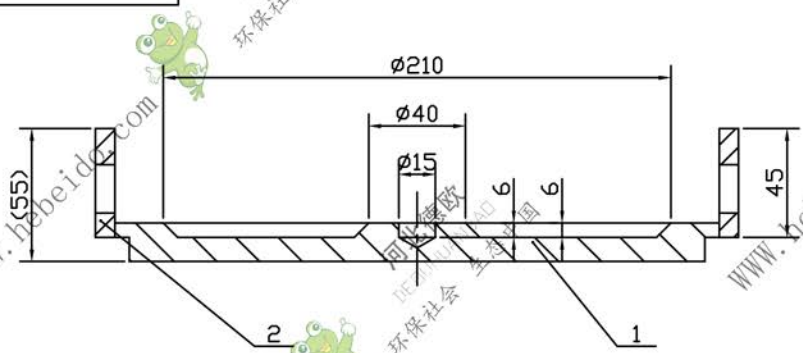