

T0-C30-00CIX

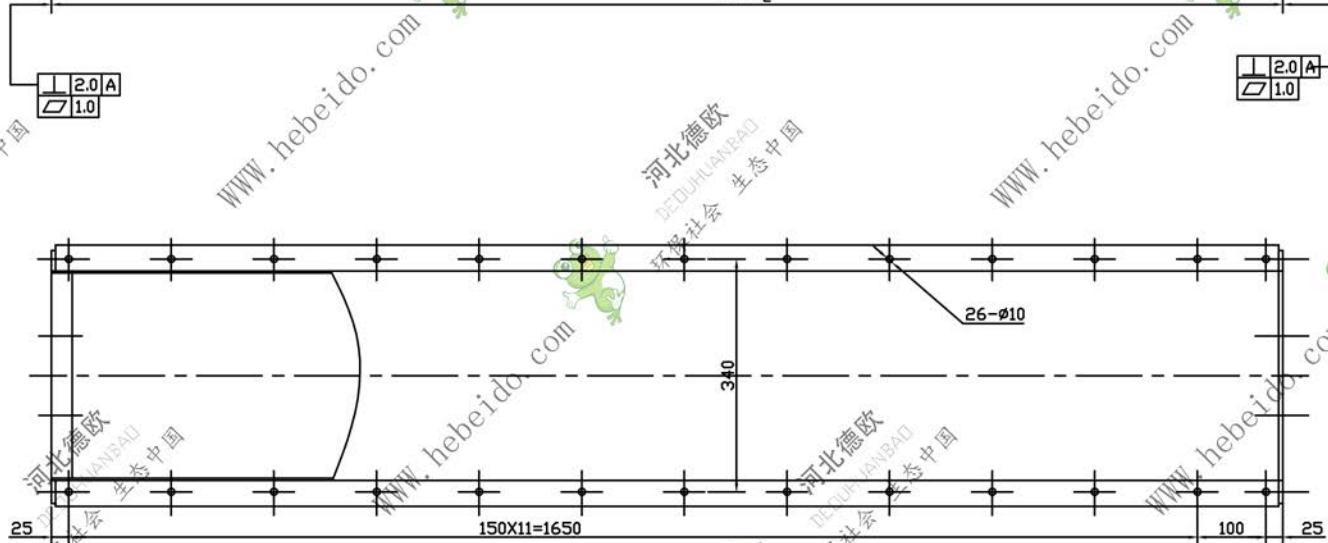
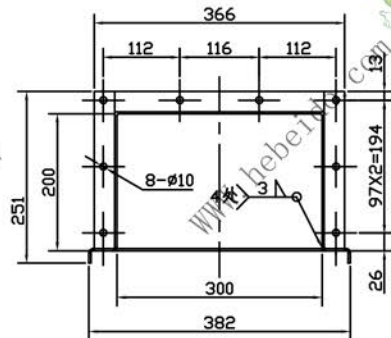
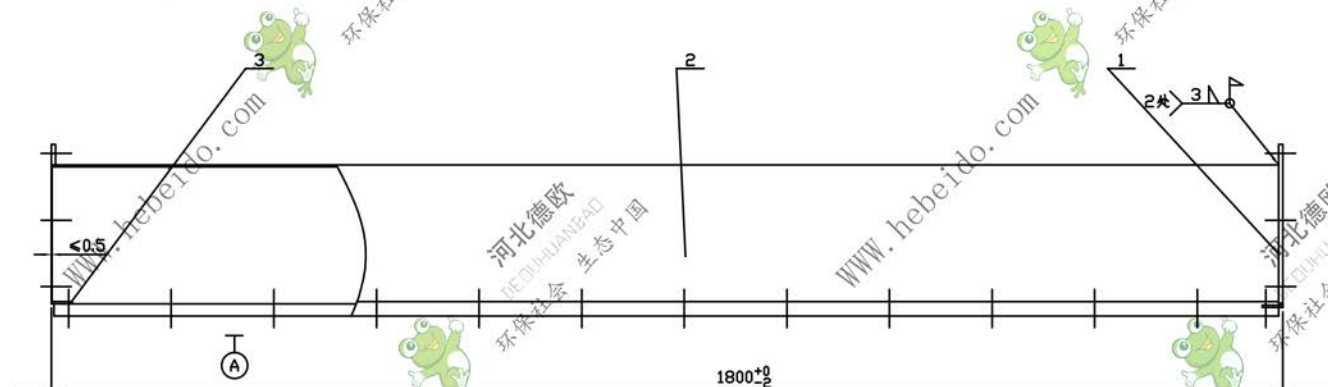

技术要求

1. 图上未标注公差的范围偏差，应符合 GB1804 的规定：钢结构件非加工尺寸按 IT16 级。
2. 槽及配件应具有互换性。
3. 两端法兰焊接时，先将上下槽体连为一体，用模具保证图纸要求的焊接尺寸。
4. 焊缝应符合 GB981 的规定。焊缝的机械性能应不低于母板。焊接质量应符合 Q/JCJ05 的规定。
5. 焊缝对口错边量不得大于 0.5mm。

序号	代号	名称	数量	材料	重量	备注
1	XD300-03-01-1	槽体法兰	2	Q235	2.122	
				1.8米非标准节上槽体		
						XD300-03C-01
						结构件
设计				图样标记		重量比例
校对				重量		15
审核				共		第
工艺				张		张

3	扁钢 3X30	2	Q235	0.212	0.424	下料 L=300
2	XD300-03C-01-1 非标准节上槽体机壳 δ=3	1	Q235	34.12		

