

II 06C3054.2

标记	文件号	修改内容	签名	日期

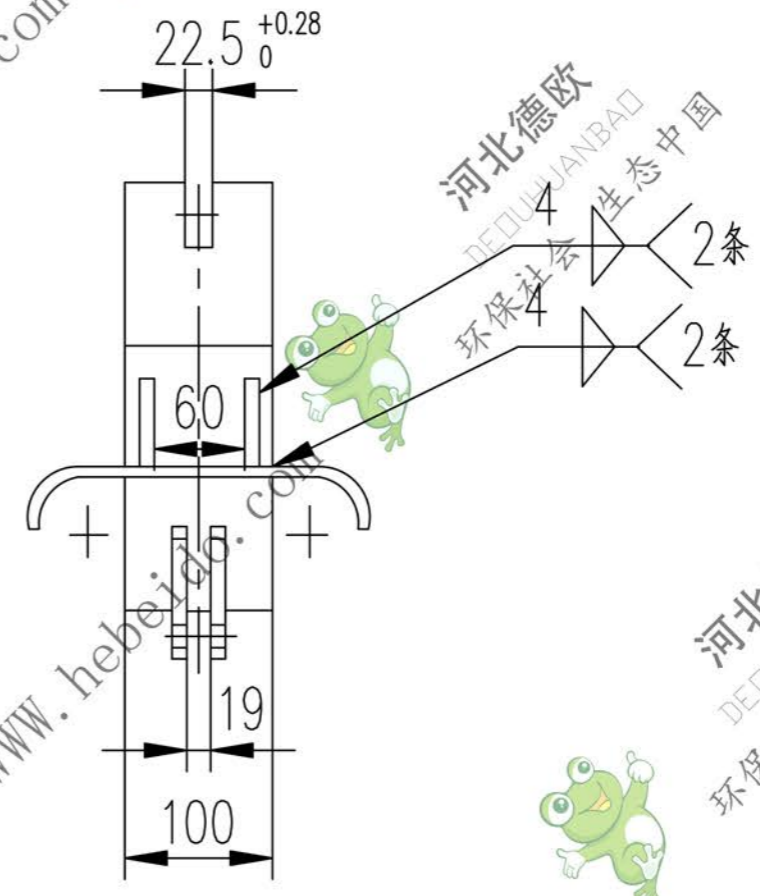
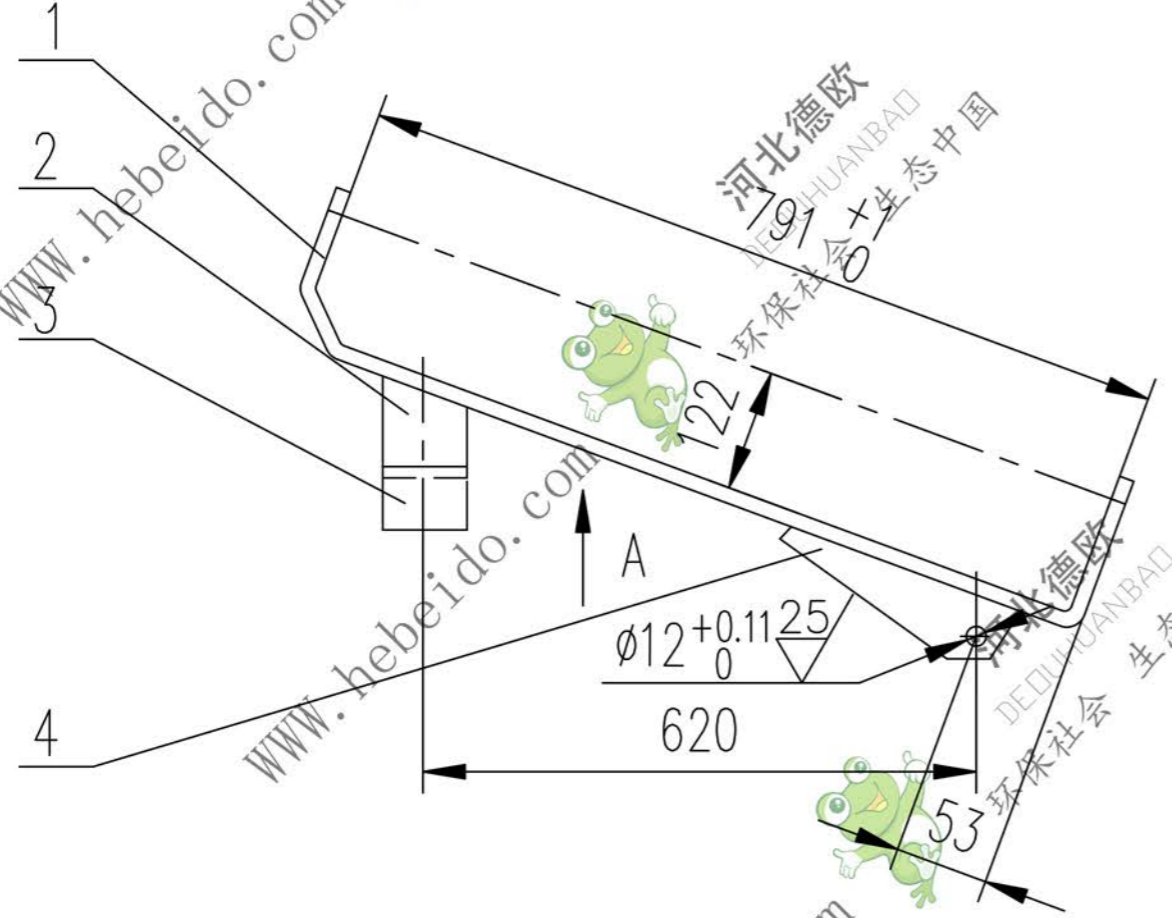

技术要求

件4 两件与件1 焊后钻孔。

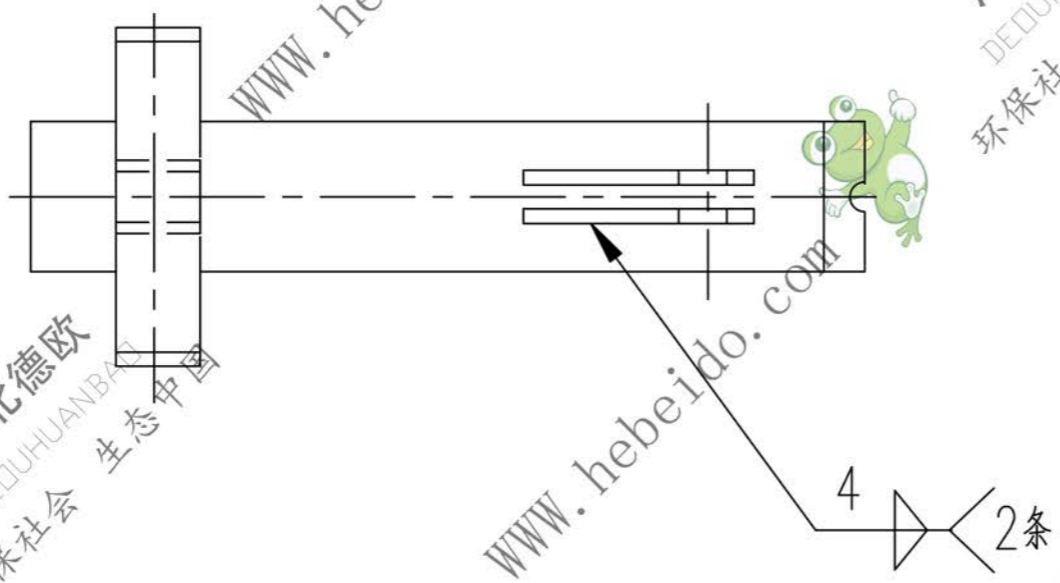

序号	代号	名称	数量	材料	单重	总重	附注
					重量 (kg)		
4	II 03C3043.2-4	连接板	2	Q235-A	0.41	0.28	借用
3	II 06C3054.2-3	限位板	1	Q235-A	1.44	1.44	
2	II 06C3054.2-2	支承板	2	Q235-A	0.26	0.52	
1	II 06C3054.2-1	辊子架	1	Q235-A	6.43	6.43	

设计		李廷通		工艺会审			
校对				批准		秦海波	
复核		刘飞		图形输入			
标准化检查				日期			
合同号				II 06C3054.2			
图样标记				重量 kg		比例	
				9.21			
部件				共 页		第 页	

A3 图纸文件名 06C3054.2

