

DT 04C3053

标记	文件号	修改内容	签名	日期

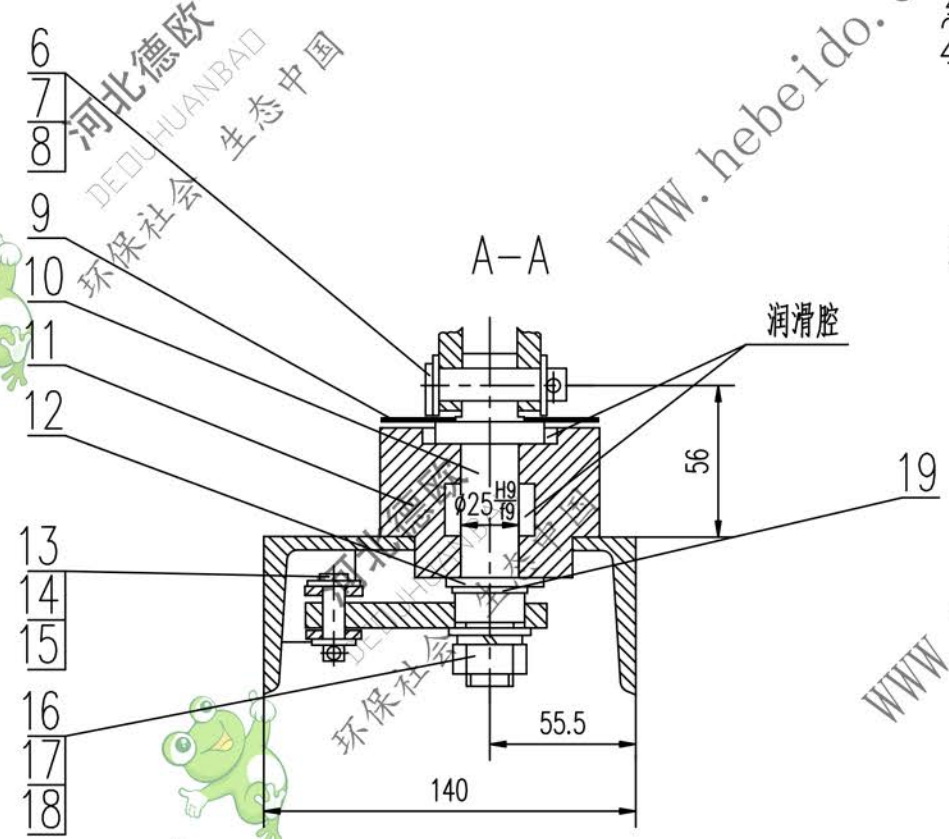
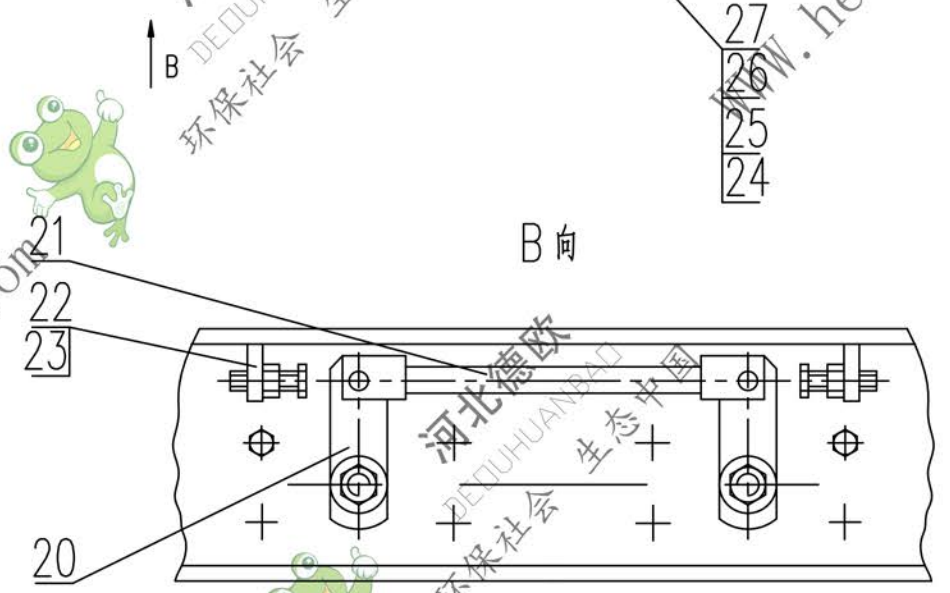
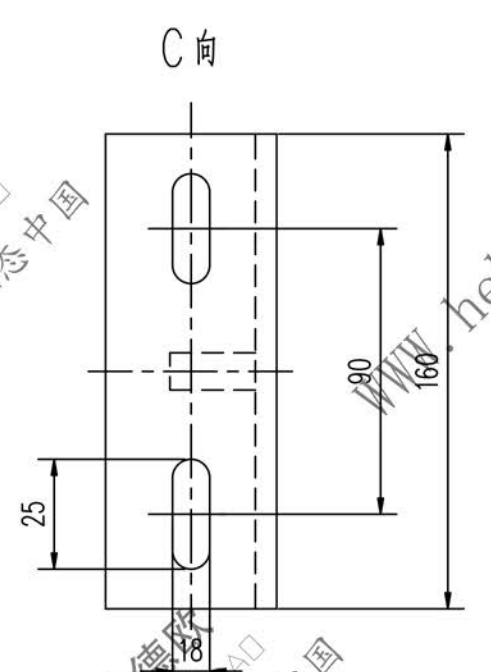
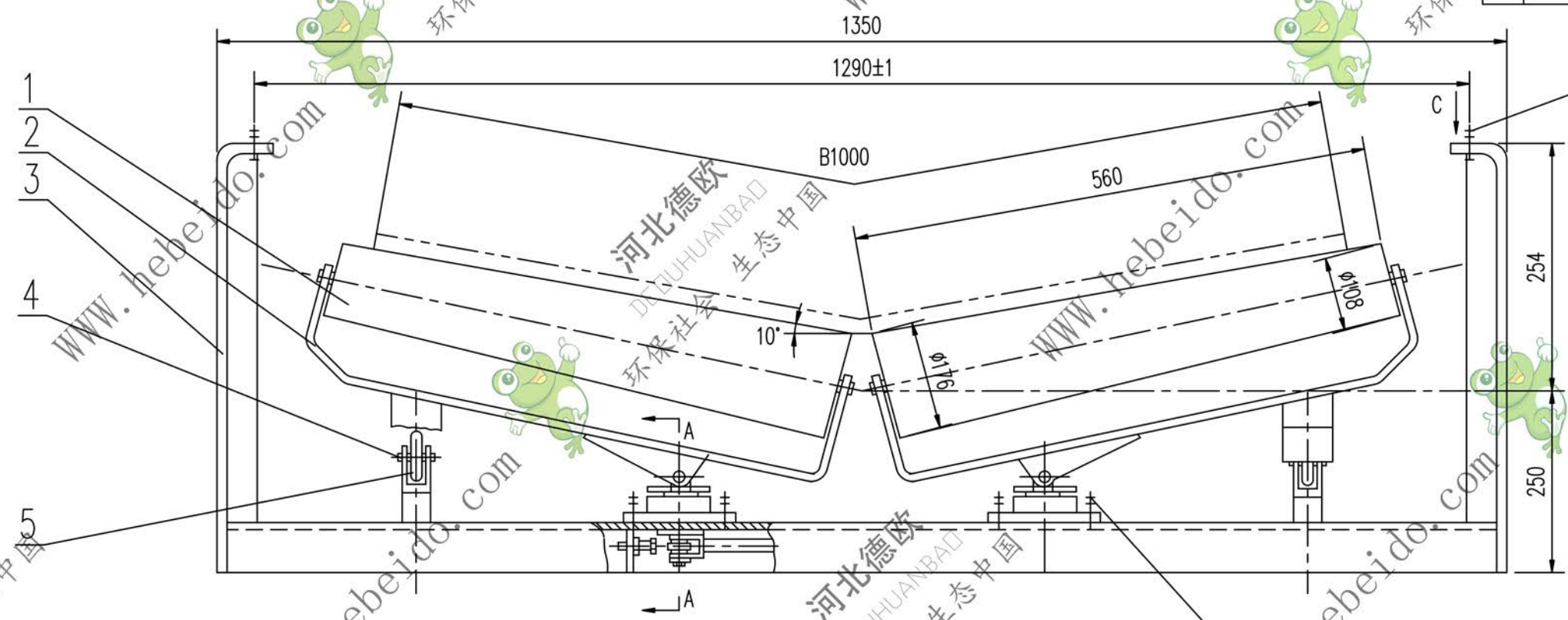

技术要求
润滑腔内充入 2/3 空间的锂基润滑脂。

29	GB853-88	垫圈 M16	4	—	0.0017	0.064
28	GB5780-86	螺栓 M16X45	4	—	0.05	0.20
27	GB97.1-85	垫圈 10	8	—	0.004	0.032
26	GB93-87	垫圈 10	8	—	0.0016	0.0128
25	GB41-86	螺母 M10	8	—	0.011	0.088
24	GB5781-86	螺栓 M10X35	8	—	0.023	0.184
23	GB6170-86	螺母 M10	2	—	0.006	0.012

22	GB5783-86	螺栓 M10X45	2	—	0.024	0.048
21	DT 04C3053.4	连杆	1	部件	0.304	0.304
20	DT 03C1211-7	转杆	2	Q235-A	0.18	0.36 借用
19	GB894.1-86	挡圈	2	—	0.002	0.004
18	GB97.1-85	垫圈 16	6	—	0.007	0.042
17	GB93-87	垫圈 16	6	—	0.012	0.072
16	GB41-86	螺母 M16	6	—	0.034	0.068
15	GB97.1-85	垫圈 8	4	—	0.002	0.008
14	GB91-86	开口销 3.2X14	2	Q235-A	0.008	0.016
13	GB882-86	销轴 8X30	2	35	0.011	0.022
12	GB97.1-85	垫圈 24	2	—	0.031	0.062
11	DT 03C1211-10	底座	2	HT150	2.7	5.4 借用
10	DT 03C1211-9	轴	2	Q235-A	0.48	0.96 借用
9	DT 03C1211-8	挡板	2	Q235-A	0.09	0.18 借用
8	GB97.1-85	垫圈 12	4	—	0.005	0.020
7	GB91-86	开口销 4X20	2	—	0.003	0.006
6	GB882-86	销轴 12X48	2	—	0.042	0.084
5	DT 03C1211-4	滚轮	2	Q235-A	0.05	0.10 借用
4	DT 03C1211-3	滚轮轴	2	Q235-A	0.51	1.02 借用
3	DT 04C3053.3	横梁	1	部件	25.6	25.6
2	DT 04C3053.2	辊架	2	部件	7.74	15.48
1	DT 04C3053.1	辊子	2	部件	9.0	18



合同号		DT 04C3053	
锥形下调心托辊		图样标记	重量 kg 比例
设计		共 页	第 页
校对		68.4	
复核		部件	
标准化		共 页	
日期		第 页	

A2 图样文件号 04C3053