

标记	文件号	修改内容	签名	日期
----	-----	------	----	----

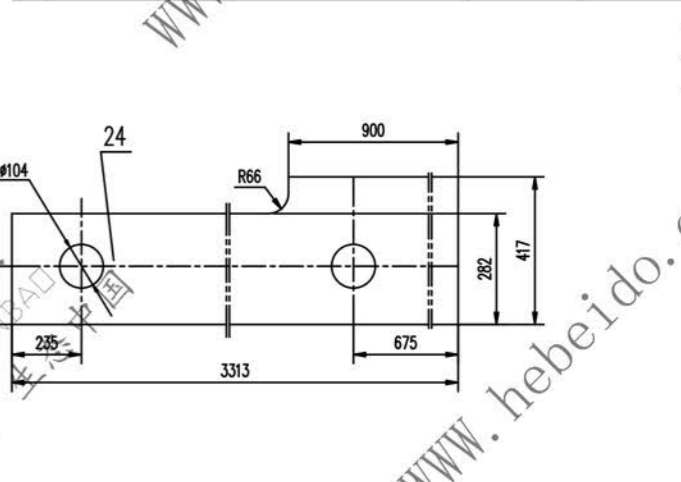

- 技术要求
1. 所有下料用钝边圆角R5°
 2. 未注焊缝均为连续角焊, 焊缝高度为被焊件最小厚度
 3. 所有孔表面圆角度为R5°
 4. 未注倒角 20X45°
 5. 抽拔圆轴套后淬洗
 6. 本架体符合GB10598-80图例1

序号	代号	名称	数量	材料	单重	总重	附注
40	GB41-86	螺母 M16	8	——	0.034	0.272	
39	GB85-88	螺栓 M16X80	8	——	0.125	1.0	
38	GB97.1-85	垫圈 24	4	——	0.032	0.128	
37	GB41-86	螺母 M24	8	——	0.112	0.896	
36	GB5780-86	螺栓 M24X150	4	——	0.689	2.756	
35	GB93-87	垫圈 10	6	——	0.003	0.018	
34	GB41-86	螺母 M10	6	——	0.011	0.066	
33	GB5784-86	螺栓 M10X50	6	——	0.036	0.216	
32	GB97.1-85	垫圈 20	4	——	0.017	0.068	
31	GB41-86	螺母 M20	8	——	0.062	0.496	
30	GB5784-86	螺栓 M20X100	4	——	0.304	1.216	
29	GB41-86	螺母 M20	8	——	0.062	0.496	
28	GB85-88	螺栓 M20X80	8	——	0.210	1.680	
27	GB97.1-85	垫圈 30	8	——	0.054	0.432	
26	GB41-86	螺母 M30	16	——	0.026	0.416	
25	GB5780-86	螺栓 M30X180	8	——	1.377	11.02	
24		钢板 φ16	2	Q235-A	129.7	259.5	
23		钢板 16X120X(280)	14	Q235-A	4.22	59.08	
22		钢板 14x282x344	5	Q235-A	10.66	53.3	
21		钢板 14x187x282	10	Q235-A	5.75	57.5	
20		钢板 (16)X125X1375	2	Q235-A	24.3	48.6	
19		钢板 16x245x2519	2	Q235-A	77.49	154.9	
18		圆钢 16X85	4	20	0.134	0.536	
17		管 φ102X12X750	2	Q235-A	19.97	39.94	
16		钢板 φ14	6	Q235-A	9.83	58.98	
15		钢板 14X344X417	2	Q235-A	15.66	31.33	
14		钢板 φ16	2	Q235-A	92.52	185.0	
13		钢板 20X220X250	14	Q235-A	7.722	92.66	
12		钢板 φ14	2	Q235-A	2.505	5.010	
11		钢板 16x154x280	2	Q235-A	5.381	10.76	
10		钢板 14x154x434	1	Q235-A	7.298	7.298	
9		钢板 16x300x790	1	Q235-A	29.57	29.57	
8		钢板 (16)x80x150	2	Q235-A	1.7	3.4	
7		钢板 φ14	4	Q235-A	2.229	8.916	
6		钢板 φ14	2	Q235-A	1.450	2.900	
5		钢板 φ14	2	Q235-A	4.94	9.87	
4		挡板 φ20	8	Q235-A	0.458	3.664	
3		挡板 φ16	8	Q235-A	0.275	2.200	
2		钢板 16X293X936	2	Q235-A	34.45	68.9	
1		钢板 (16)X210X670	2	Q235-A	19.88	39.76	

序号	代号	名称	数量	材料	单重	总重	附注
							合号
							J321Z.076
							重量 kg
							1318
							比例
							1:1
							共 4 页
							第 4 页