

DT1102D306

标记	文件号	修改内容	签名	日期

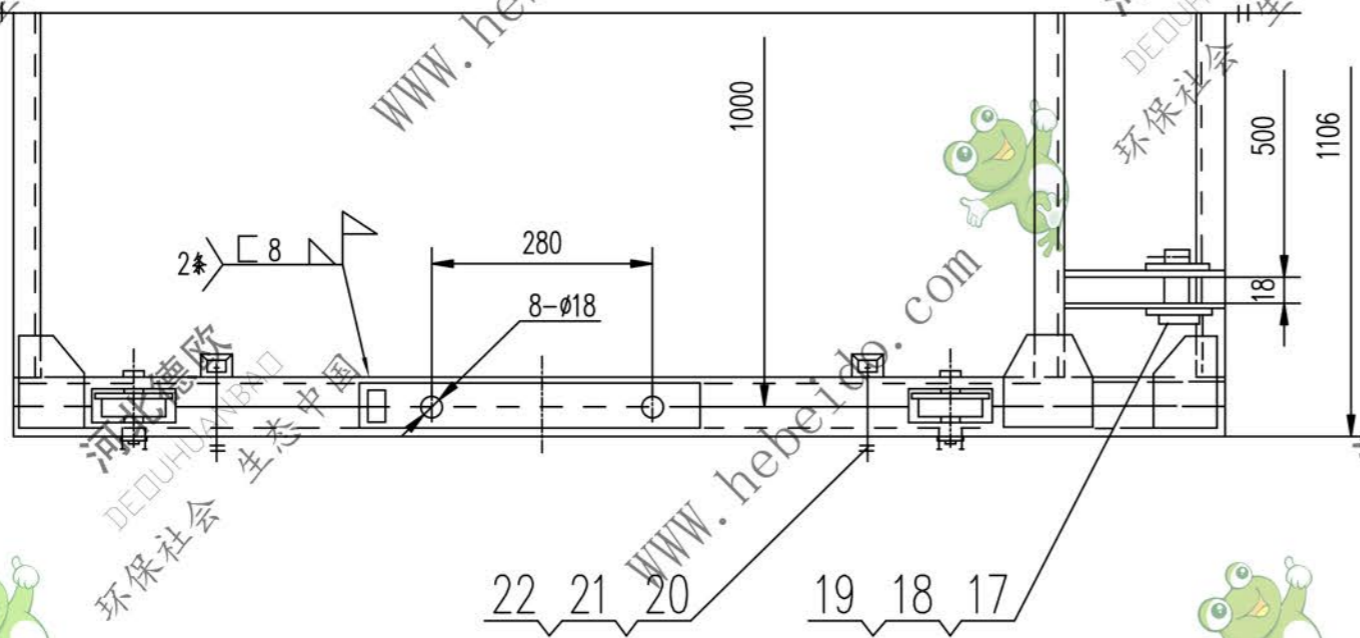
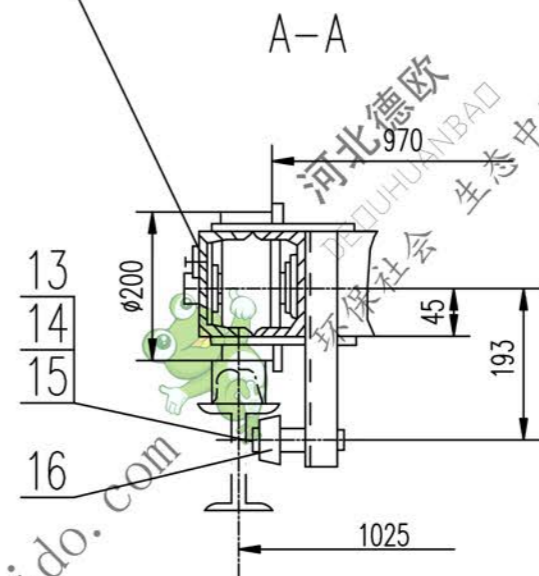
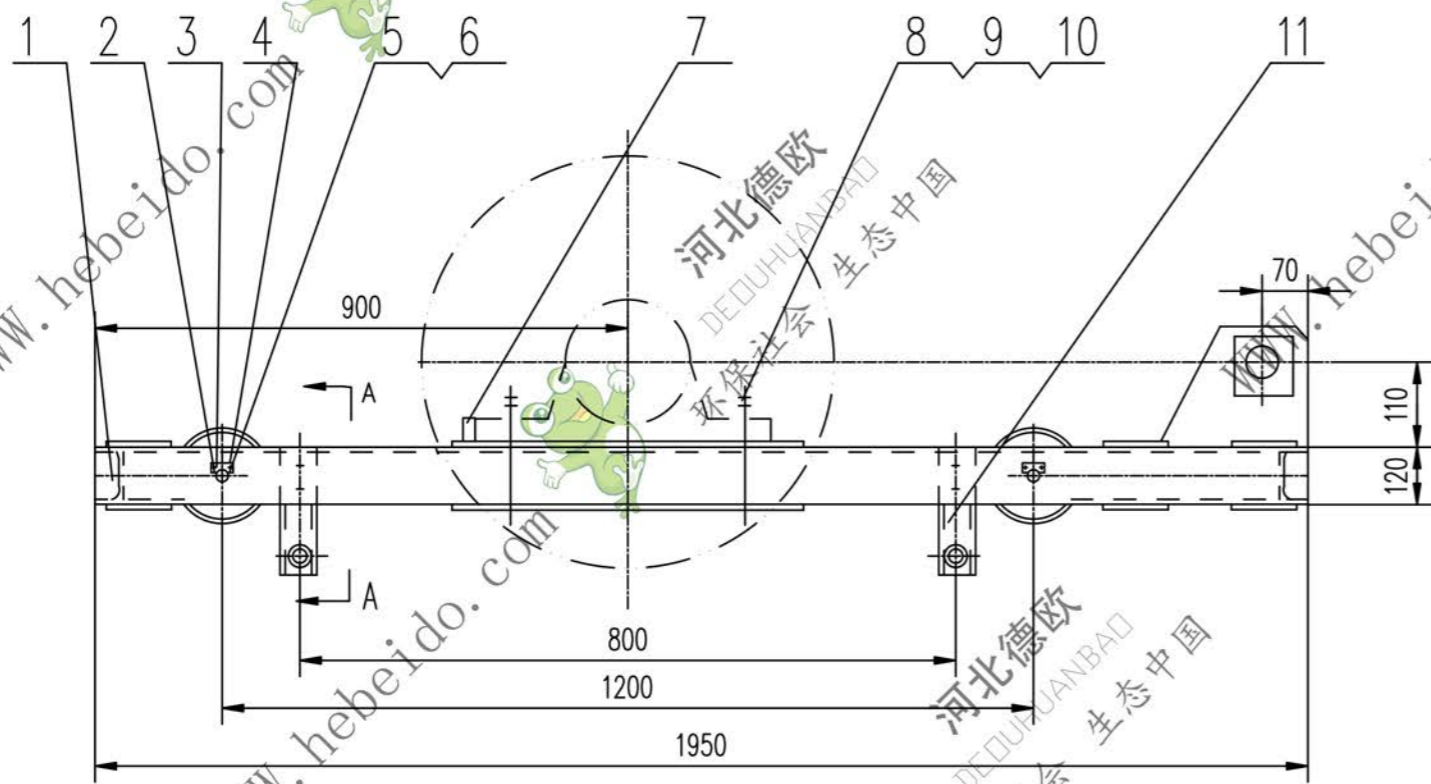

22	GB93-87	垫圈 16	8	成品	0.008	0.064	
21	GB41-86	螺母 M16	8	成品	0.034	0.34	
20	GB5780-86	螺栓 M16X130	8	成品	0.241	1.928	
19	GB5974.2-86	套环 10	2	成品	0.170	0.340	
18	GB91-86	销 6.3X45	2	成品	0.010	0.021	
17	GB882-86	销轴 25X70	2	成品	0.288	0.577	
16	II01D305.8	夹轨轮	4	部件	0.75	3.00	借用
15	GB858-88	垫圈 30	4	成品	0.005	0.02	
14	GB810-88	螺母 M30X1.5	4	成品	0.038	0.22	
13	GB97.1-85	垫圈 30	4	成品	0.011	0.044	
12	II01D305-7	垫圈	8	QSn6.5-0.1	0.129	1.032	借用
11	II02D306.2	夹轨轮架	4	部件	4.84	19.36	
10	GB97.1-85	垫圈 16	4	成品	0.011	0.044	
9	GB6170-86	螺母 M16	8	成品	0.034	0.273	
8	GB5782-86	螺栓 M16X210	4	成品	0.389	1.554	
7	II01D305-5	挡块	2	Q235-A	0.268	0.536	借用
6	GB93-87	垫圈 10	8	成品	0.003	0.023	
5	GB5781-86	螺栓 M10X20	8	成品	0.014	0.115	
4	II01D305-4	挡板	4	Q235-A	0.072	0.288	借用
3	II01D305-3	轴	4	45	0.672	2.668	借用
2	II01D305.2	车轮 $\phi 200$	4	部件	15.207	60.828	借用
1	II02D306.1	车架	1	部件	185.102	185.102	
序号	代号	名称	数量	材料	单重	总重	附注
					重量 (kg)		

合同号		拉紧车		DT1102D306	
图样标记		重量 kg	比例		
		277.5			
设计	李连通	工艺会审			
校对		批准	秦海波		
复核	刘飞	图形输入			
标准化检查		日期			
部件			共 页		
			第 页		

A2 图纸文件名

306

