

DT1101D305

标记	文件号	修改内容	签名	日期

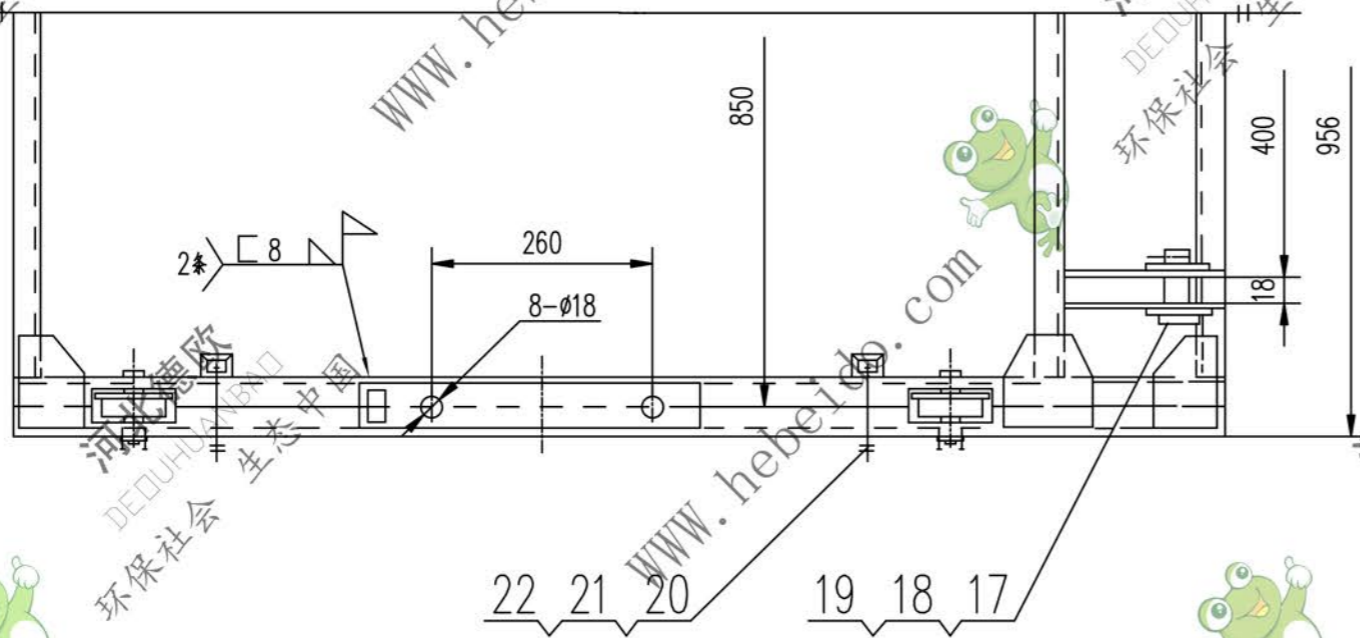
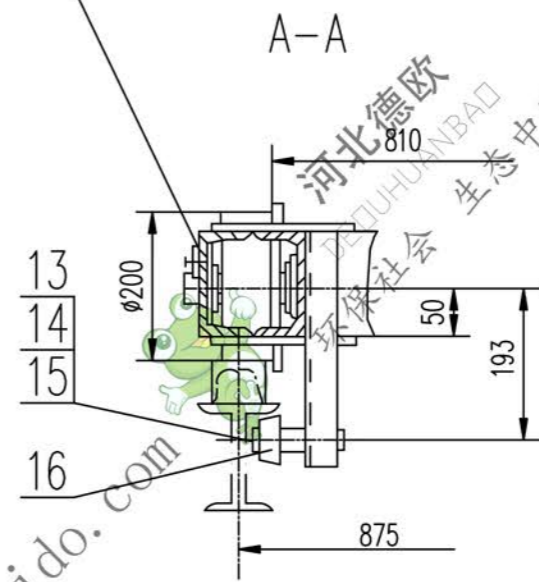
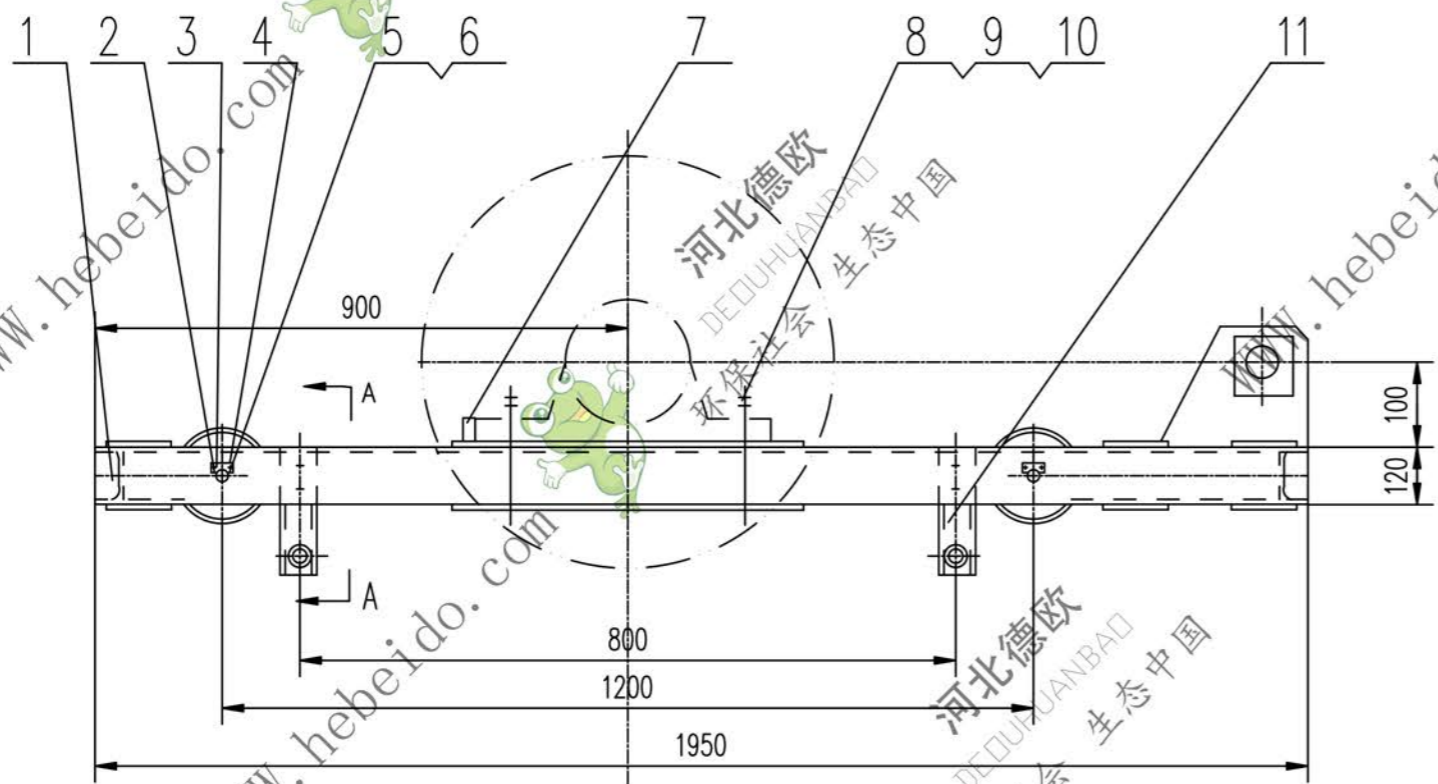

22	GB93-87	垫圈 16	8	成品	0.008	0.064	
21	GB41-86	螺母 M16	8	成品	0.034	0.34	
20	GB5780-86	螺栓 M16X130	8	成品	0.241	1.928	
19	GB5974.2-86	套环 10	2	成品	0.170	0.340	
18	GB91-86	销 6.3X45	2	成品	0.010	0.021	
17	GB882-86	销轴 25X70	2	成品	0.288	0.577	
16	DT1101D305.8	夹轨轮	4	部件	0.75	3.00	
15	GB850-88	垫圈 30	4	成品	0.005	0.02	
14	GB810-88	螺母 M30X1.5	4	成品	0.038	0.22	
13	GB97.1-85	垫圈 30	4	成品	0.011	0.044	
12	DT1101D305-7	垫圈	8	QSn6.5-0.1	0.129	1.032	
11	DT1101D305.6	夹轨轮架	4	部件	4.79	19.16	
10	GB97.1-85	垫圈 16	4	成品	0.011	0.044	
9	GB6170-86	螺母 M16	8	成品	0.034	0.273	
8	GB5782-86	螺栓 M16X210	4	成品	0.389	1.554	
7	DT1101D305-5	挡块	2	Q235-A	0.268	0.536	
6	GB93-87	垫圈 10	8	成品	0.003	0.023	
5	GB5781-86	螺栓 M10X20	8	成品	0.014	0.115	
4	DT1101D305-4	挡板	4	Q235-A	0.072	0.288	
3	DT1101D305-3	轴	4	45	0.672	2.668	
2	DT1101D305.2	车轮 $\phi 200$	4	部件	15.207	60.828	
1	DT1101D305.1	车架	1	部件	178.750	178.750	
序号	代号	名称	数量	材料	单重	总重	备注
					重量(kg)		

合同号		拉紧车		DT1101D305	
图样标记		重量 kg	比例		
		271			
设计	李进通	工艺会审			
校对		批准	秦海波		
复核	刘飞	图形输入			
标准化检查		日期			

A2 图纸文件名 c:\dtd\305.dwg