

DT1104D314

标记	文件号	修改内容	签名	日期

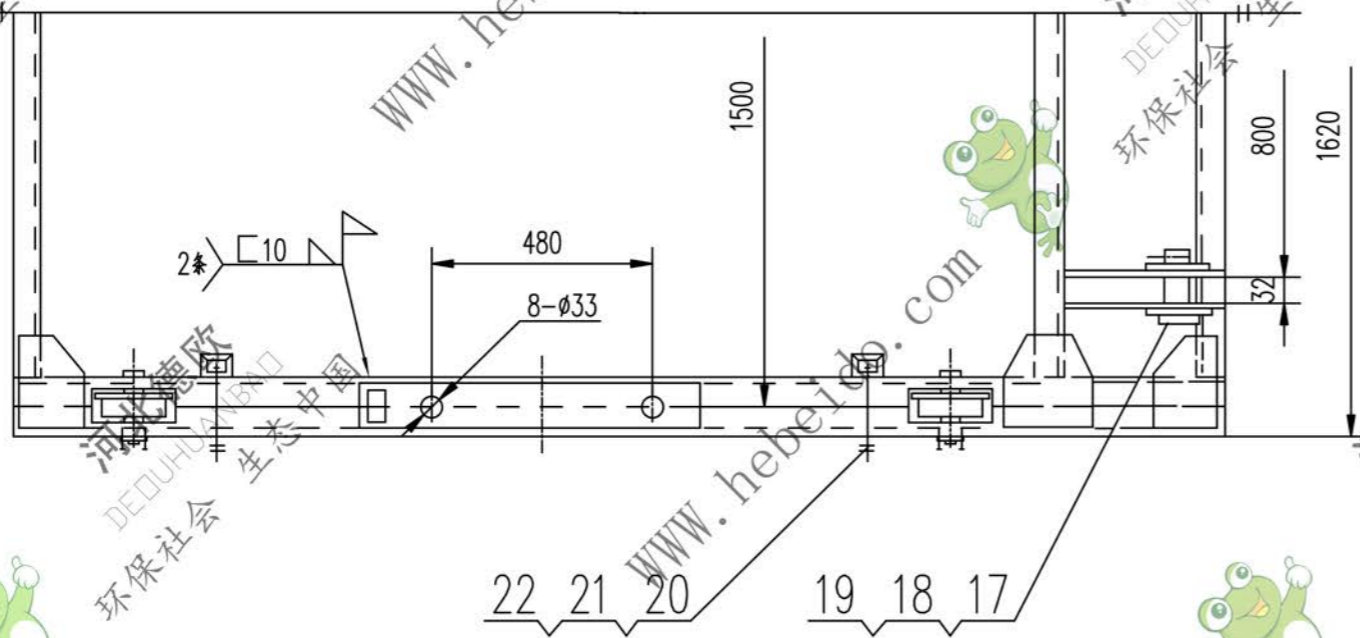
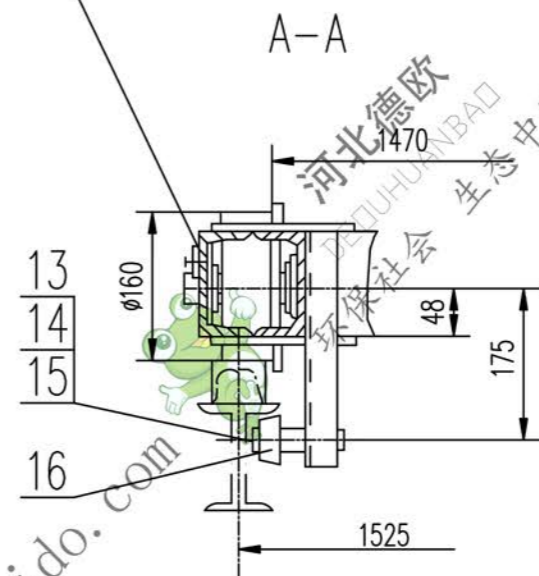
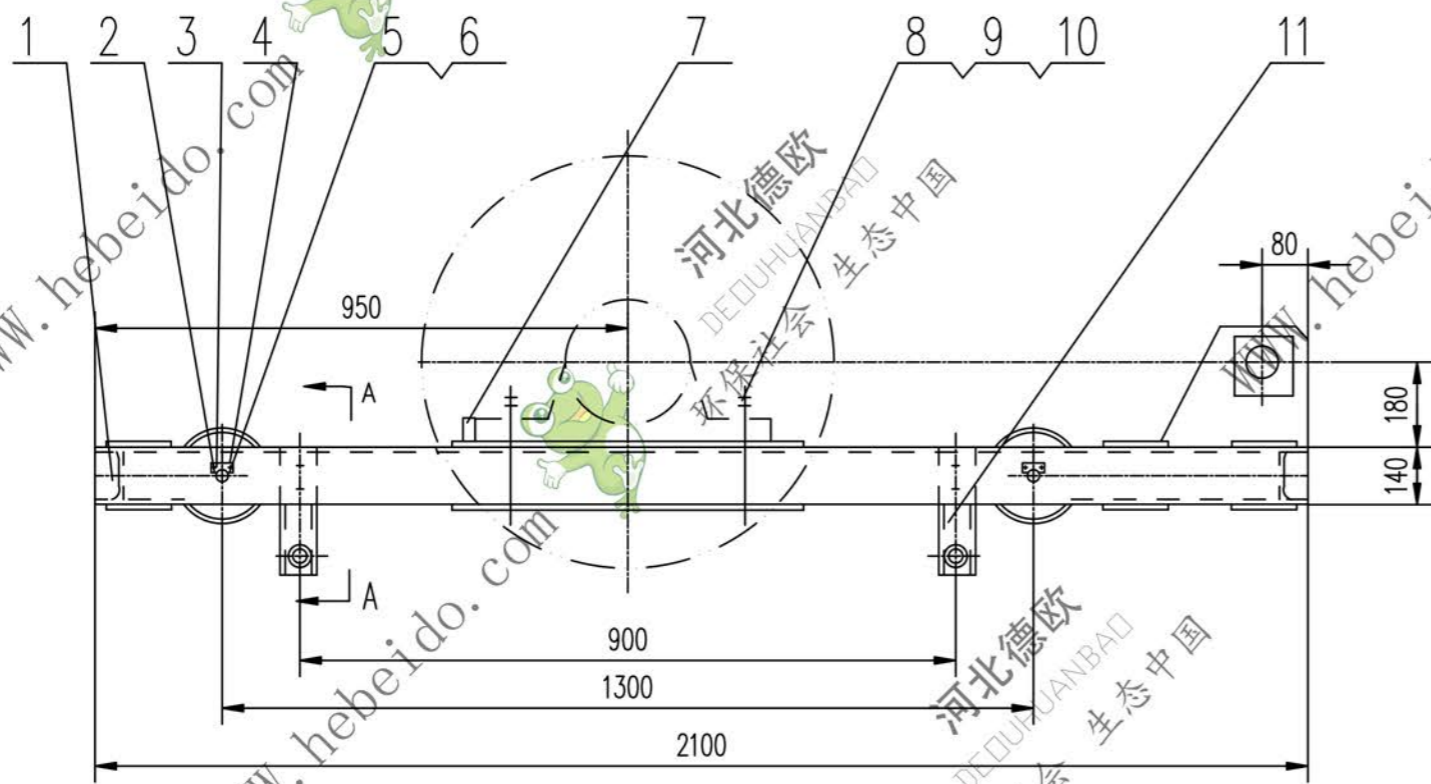

22	GB93-87	垫圈 16	8	成品	0.008	0.064	
21	GB41-86	螺母 M16	8	成品	0.034	0.272	
20	GB5780-86	螺栓 M16X150	8	成品	0.278	2.224	
19	GB5974.2-86	套环 18	2	成品	1.140	2.280	
18	GB91-86	销 8X60	2	成品	0.028	0.055	
17	GB882-86	销轴 45X100	2	成品	1.365	2.731	
16	II01D305.8	夹轨轮	4	部件	0.75	3.00	借用
15	GB858-88	垫圈 30	4	成品	0.036	0.145	
14	GB810-88	螺母 M30X1.5	4	成品	0.095	0.22	
13	GB97.1-85	垫圈 30	4	成品	0.011	0.044	
12	II03D310-4	垫圈	8	QSn6.5-0.1	0.162	1.296	借用
11	II04D314.2	夹轨轮架	4	部件	5.85	23.4	
10	GB97.1-85	垫圈 30	4	成品	0.053	0.219	
9	GB6170-86	螺母 M30	8	成品	0.234	1.874	
8	GB5782-86	螺栓 M30X300	4	成品	2.295	9.18	
7	II02D310-2	挡块	2	Q235-A	0.513	1.026	借用
6	GB93-87	垫圈 10	8	成品	0.003	0.023	
5	GB5781-86	螺栓 M10X20	8	成品	0.014	0.115	
4	II01D305-4	挡板	4	Q235-A	0.072	0.288	借用
3	II03D310-2	轴	4	45	0.672	2.668	借用
2	II01D308.2	车轮 直径φ160	4	部件	9.6	38.4	借用
1	II04D314.1	车架	1	部件	320.8	320.8	
序号	代号	名称	数量	材料	单重	总重	附注
					重量(kg)		

合同号		拉紧车		DT1104D314	
图样标记		重量 kg	比例		
		410.6			
设计	李进通	工艺会审			
校对		批准	秦海波		
复核	刘飞	图形输入			
标准化检查		日期			

A2 图纸文件名 4d314