

标记	文件号	修改内容	签名	日期

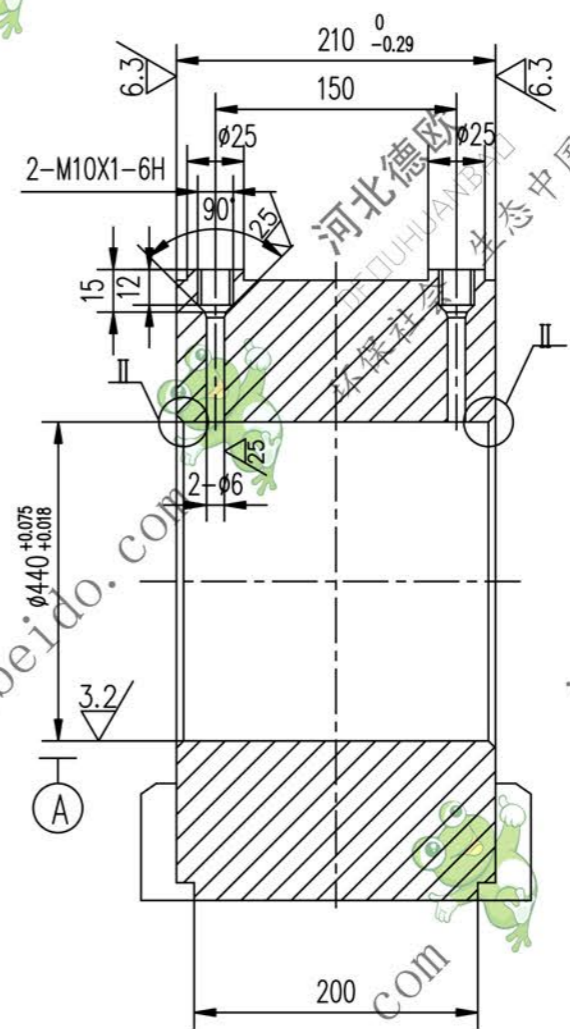

其余 ∇

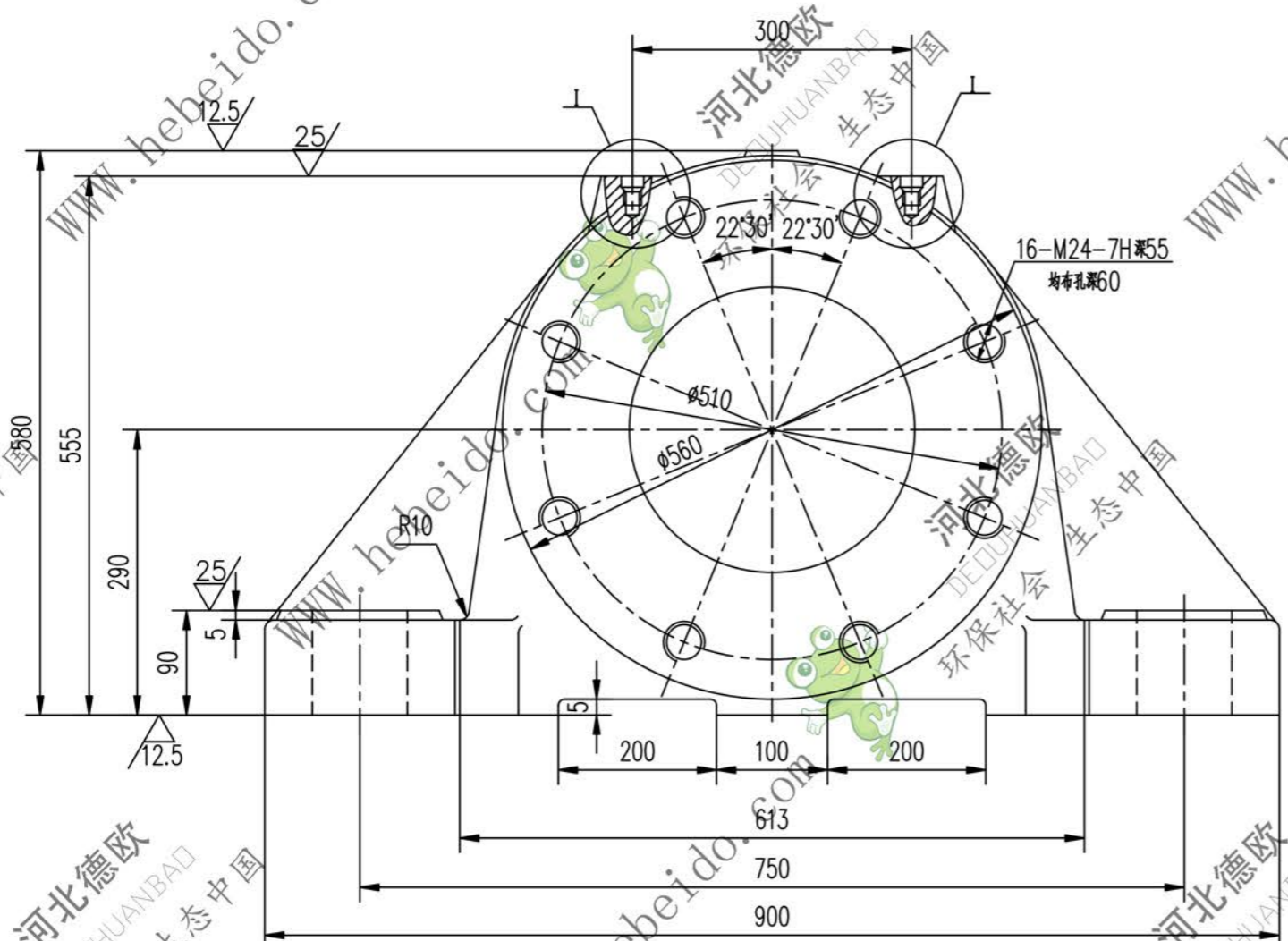
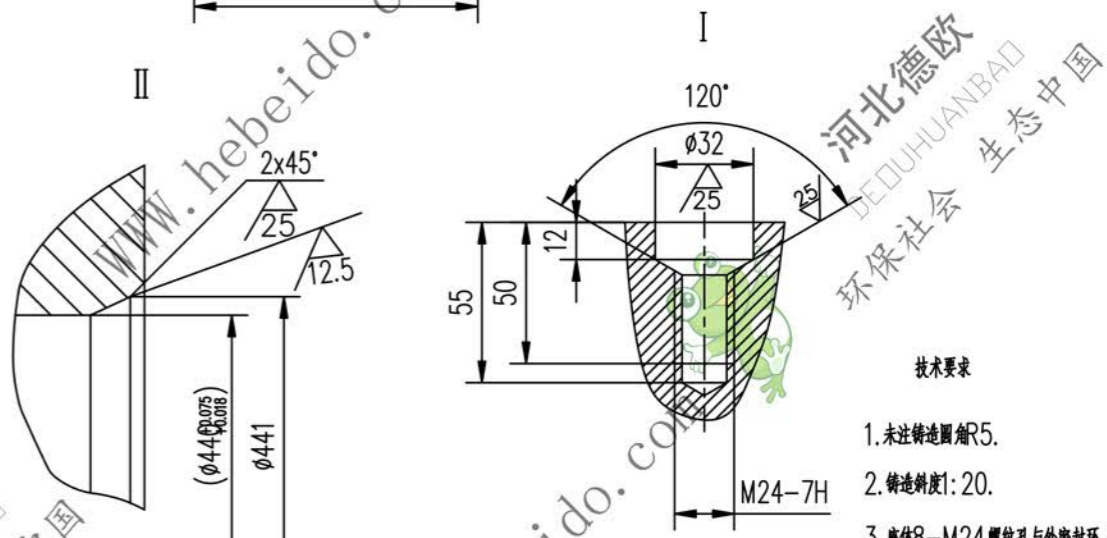
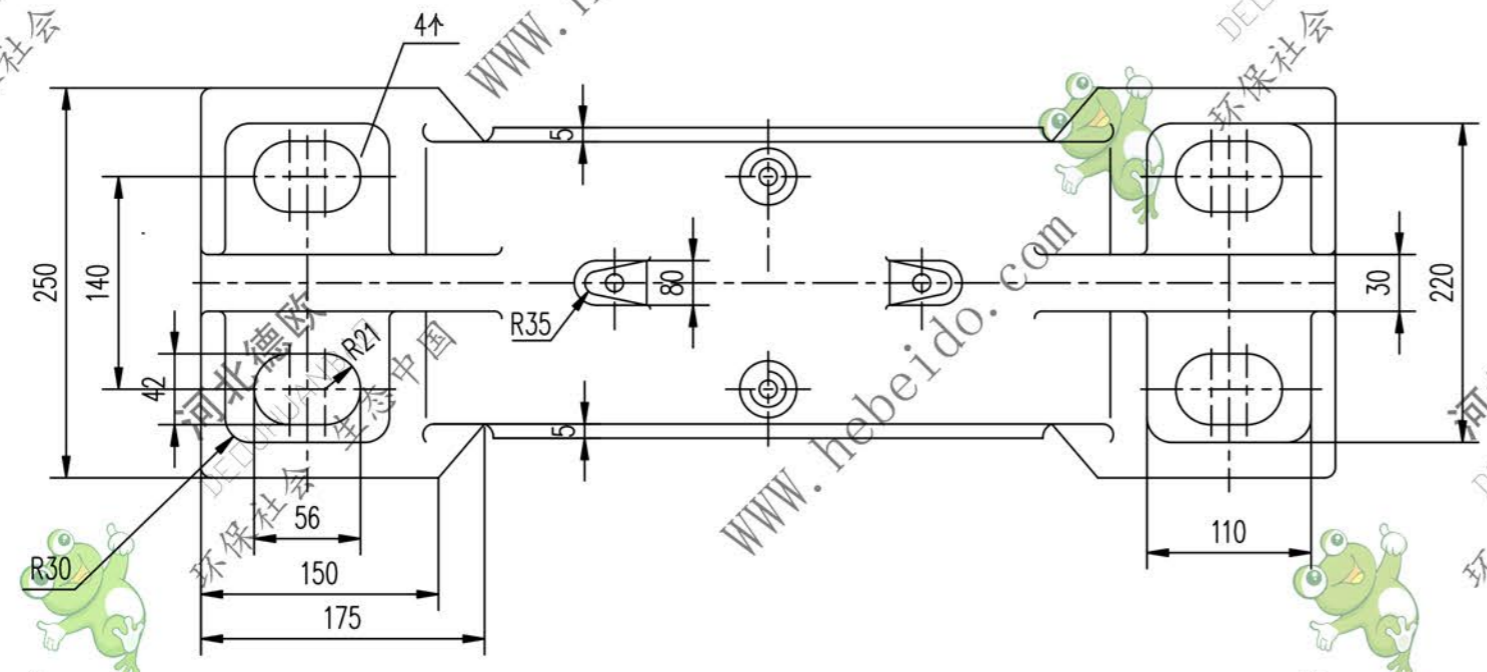

技术要求

1. 未注铸造圆角R5.
2. 铸造斜度1:20.
3. 座体8-M24螺纹孔与外密封环或网盖8-φ26孔配钻.

A2 图纸文件名 z1126-1

合同号		座体		IIZ1126-1	
设计	审核	工艺会审	图样标记	重量 kg	比例
校对	批准	日期		290.3	
复核	日期		ZG230-450	共 页	第 页
标准化					