

标记	文件号	修改内容	签名	日期

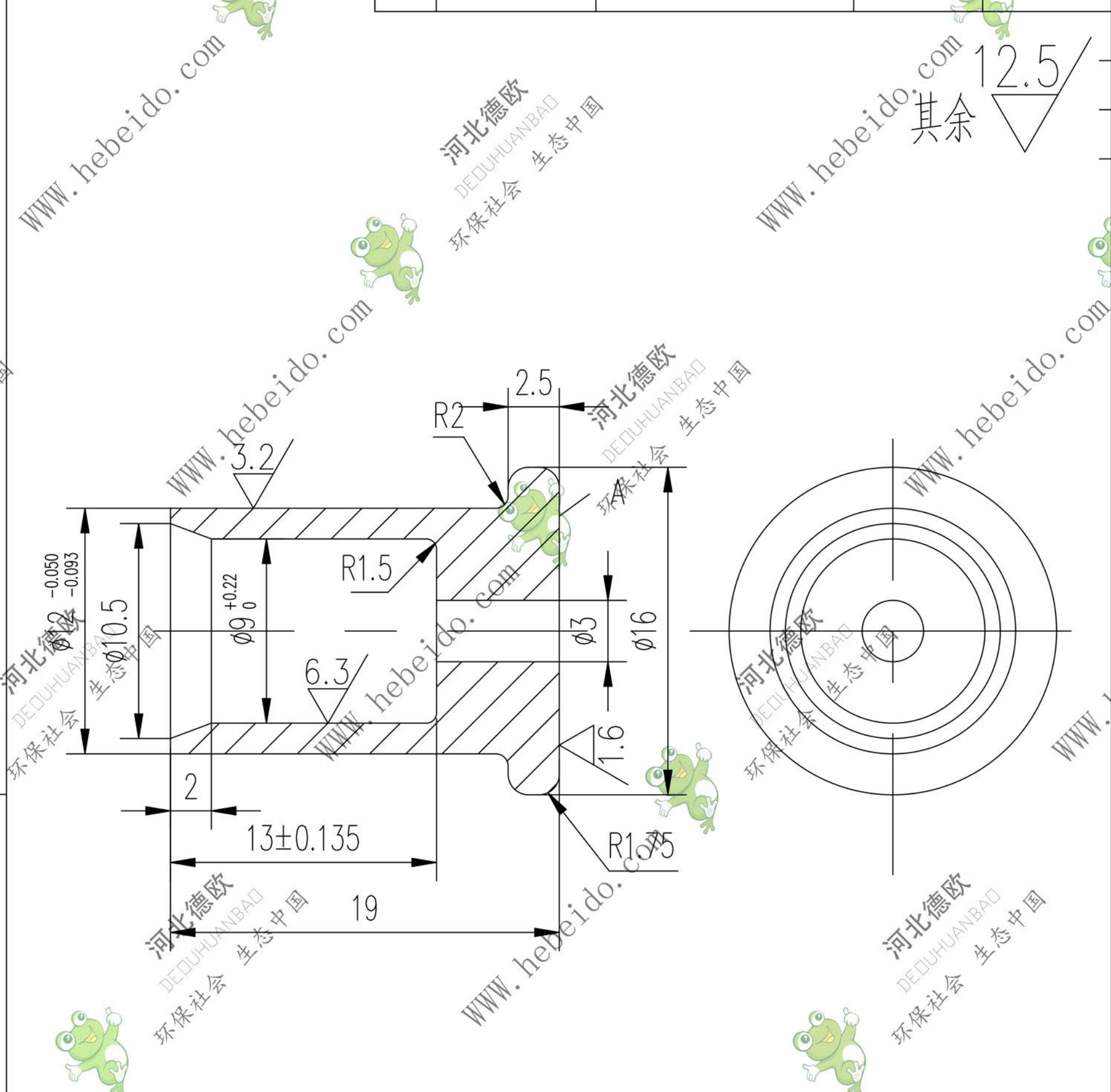

其余 12.5

技术要求

1. A表面淬火硬度45-50HRC.
2. 硬度层深度>2.5
3. 其余均倒角0.5x45°

09-1

图纸文件名	合同号	
设计	李连通	工艺会审
校对		批准 秦海波
复核	刘飞	图形输入
标准化检查		日期

40Cr

弹簧套

II N 109-1		
图样标记	重量(kg)	比例
	0.03	3:1
德欧环保 DEOUHUANBAO 环保社会 生态中国		共 页 第 页