

标记	文件号	修改内容	签名	日期

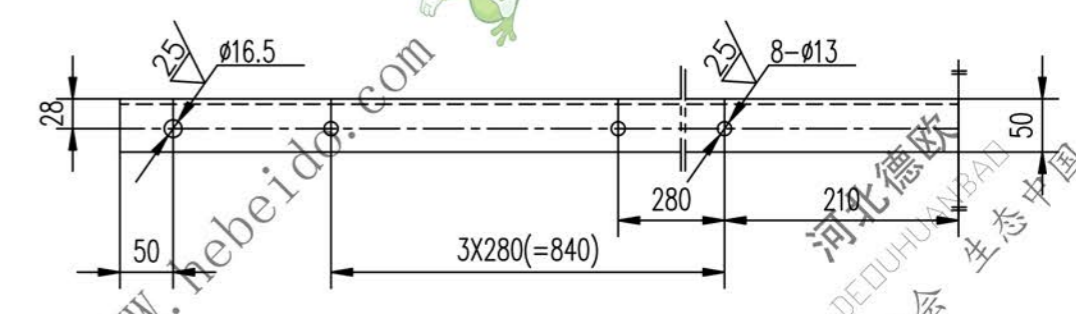
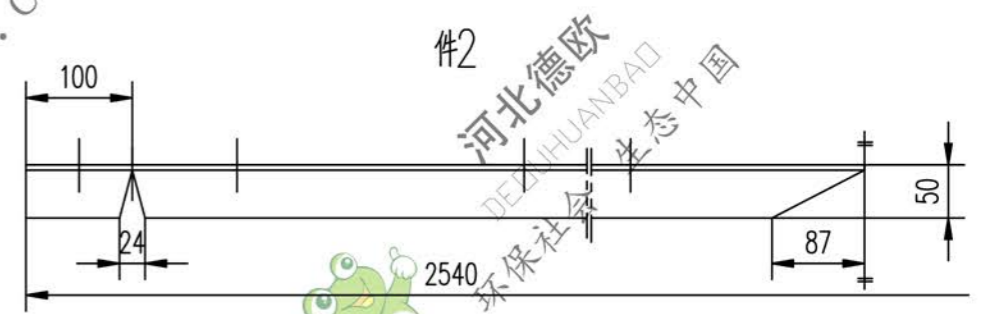
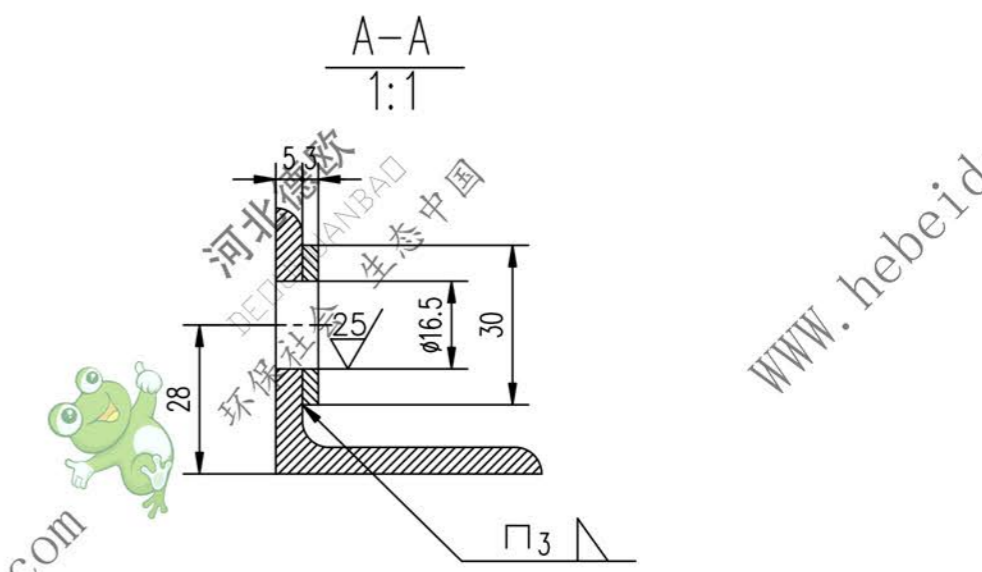
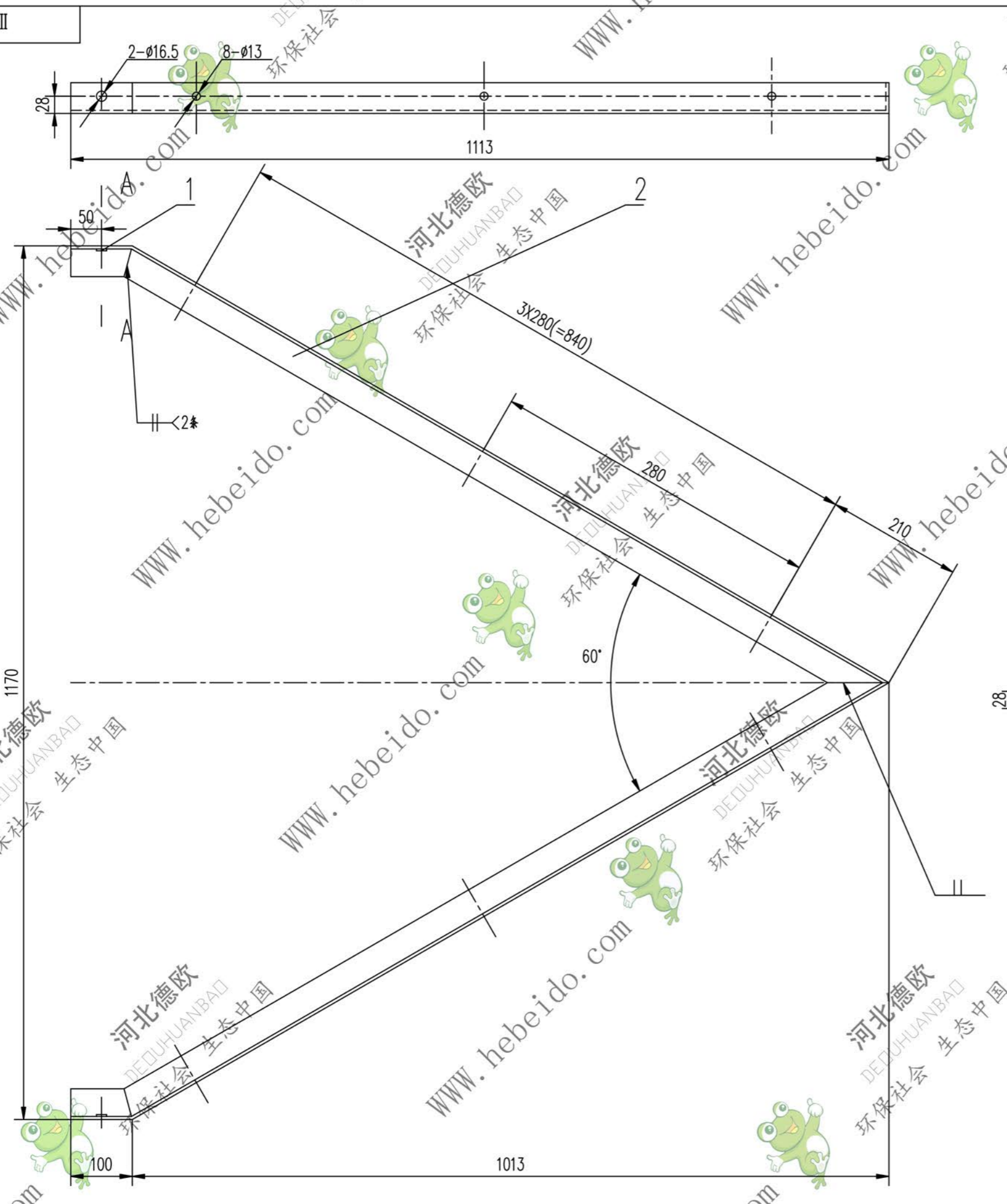

技术要求
 1. 60°角角钢对接焊缝处去尖角毛刺
 2. 下料周边 ± 100

3						
2	角钢	50X50X5-2540	1	Q235-A	9.58	9.58
1	钢板	3X30X30	2	Q235-A	0.023	0.046
序号	代号	名称	数量	材料	单重	总重
					重量(kg)	重量(kg)
						附注
 合同号 刮板架				II04E2.1 图样标记 重量 kg 比例 9.626		
设计	审核	工艺会审	共 页 第 页			
校对	批准	日期				
复核	日期	日期				
标准检查	日期	日期				

A2 图纸文件名 40\04e2_1.dwg

II04E2.1