

标记	文件号	修改内容	签名	日期

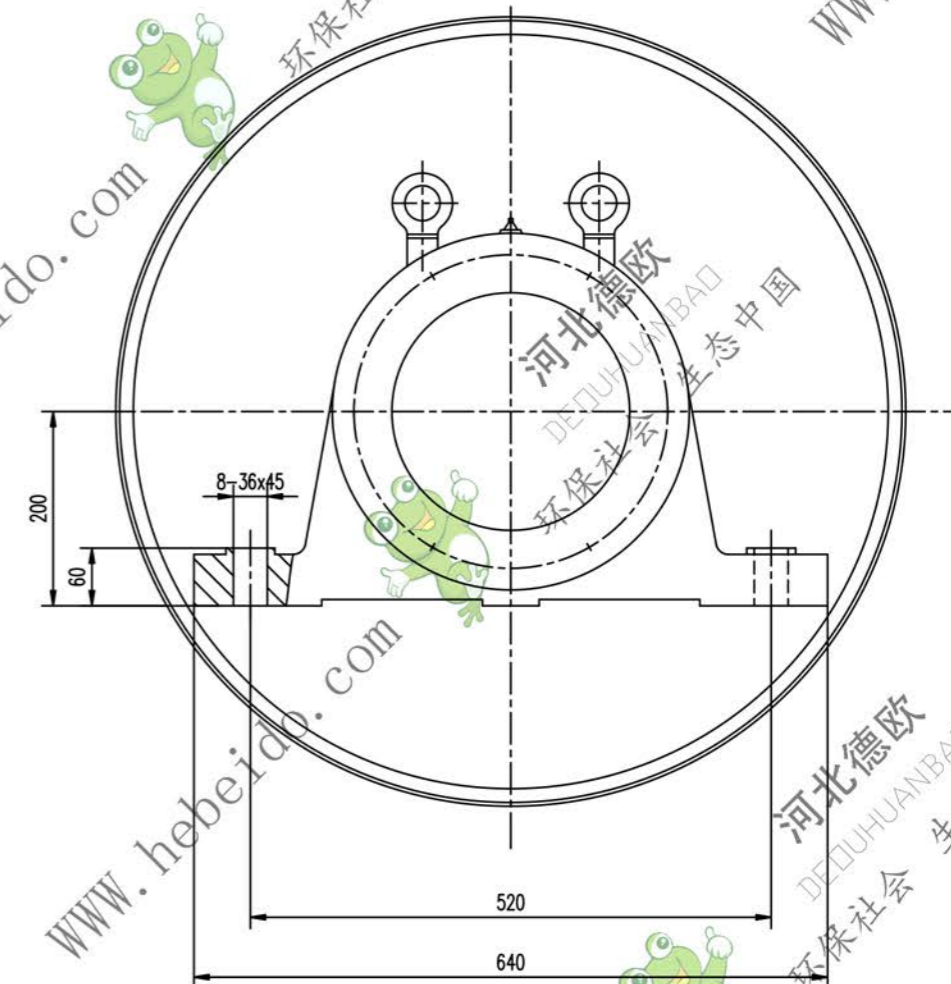
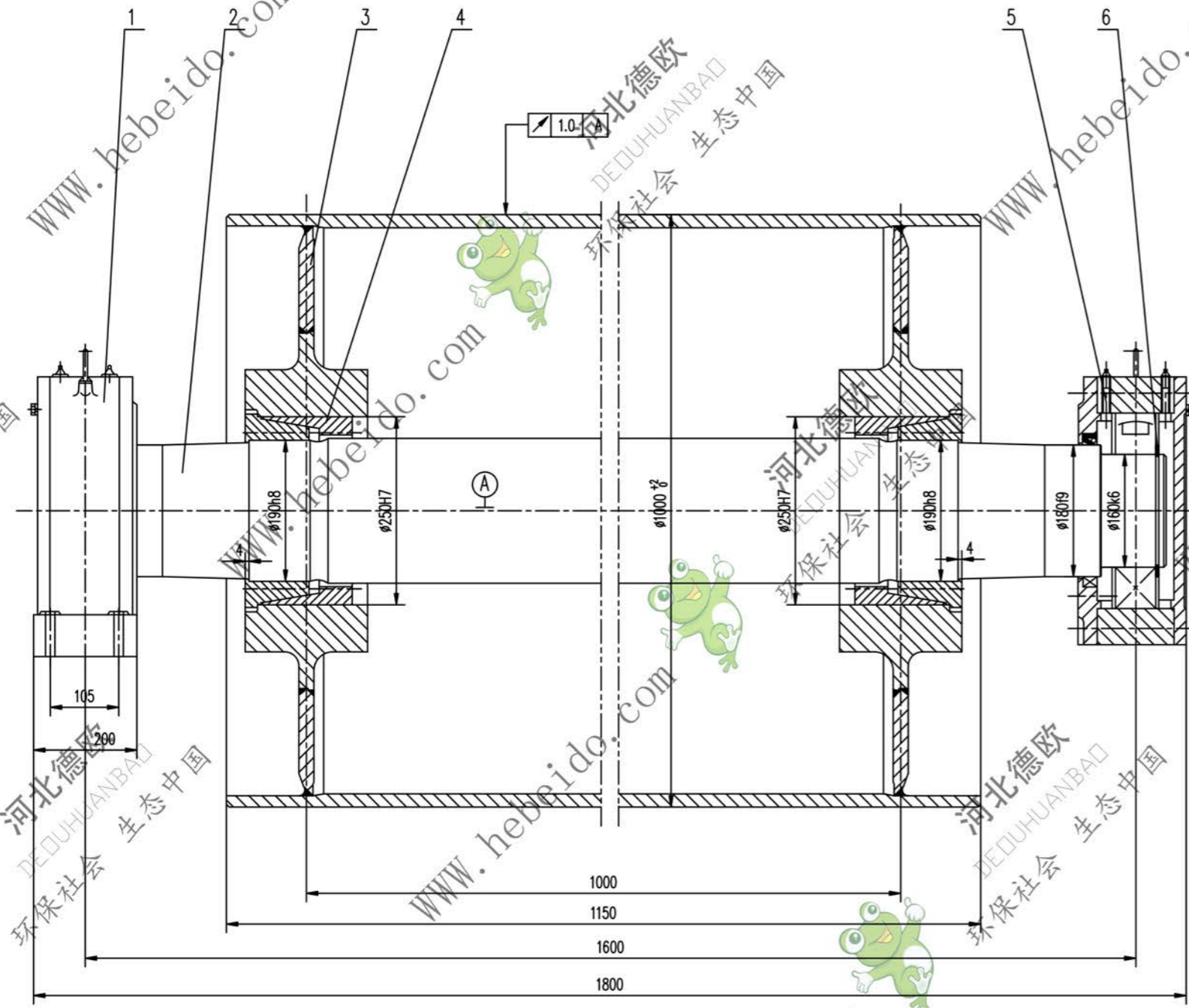

- 技术要求
1. 装轴前应将轴体内部清理干净。
 2. 轴承和轴承座油腔内应充以润滑剂，轴承充油量为轴承空腔的2/3，轴承座油腔内应充油。
 3. 拆修按GB10595-89规定。
 4. 滚筒需进行静平衡试验，其精度等级为G40。
 5. 滚筒上螺钉的紧固力矩为230N.m。
 6. 件1件5分别为固定、游动轴承，安装时，要求游动轴承座的轴承两侧有相等游隙。

序号	代号	名称	数量	材料	单重	总重	附注
6	GB894.1-86	挡圈 160	2		0.113	0.226	
5	DT121416	轴承座	1	零件	140.4	140.4	通用
4		滚珠 Z(T)9-190X250	2	零件	14.3	28.6	
3	DT04B7161.2	筒体	1	零件	823.8	823.8	
2	DT04B5161-1	轴	1	45	408	408	通用
1	DT121216	轴承座	1	零件	140.4	140.4	通用
					单重	总重	
					重量(kg)	重量(kg)	

合同号		DT104B7161	
设计		改向液筒	
校对		重量 kg	
审核		1542	
日期		比例 1:3	
		共 页	
		第 页	