

标记	文件号	修改内容	签名	日期

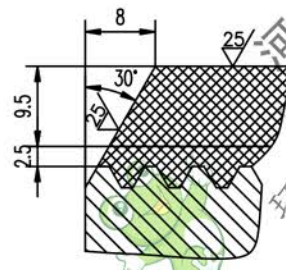
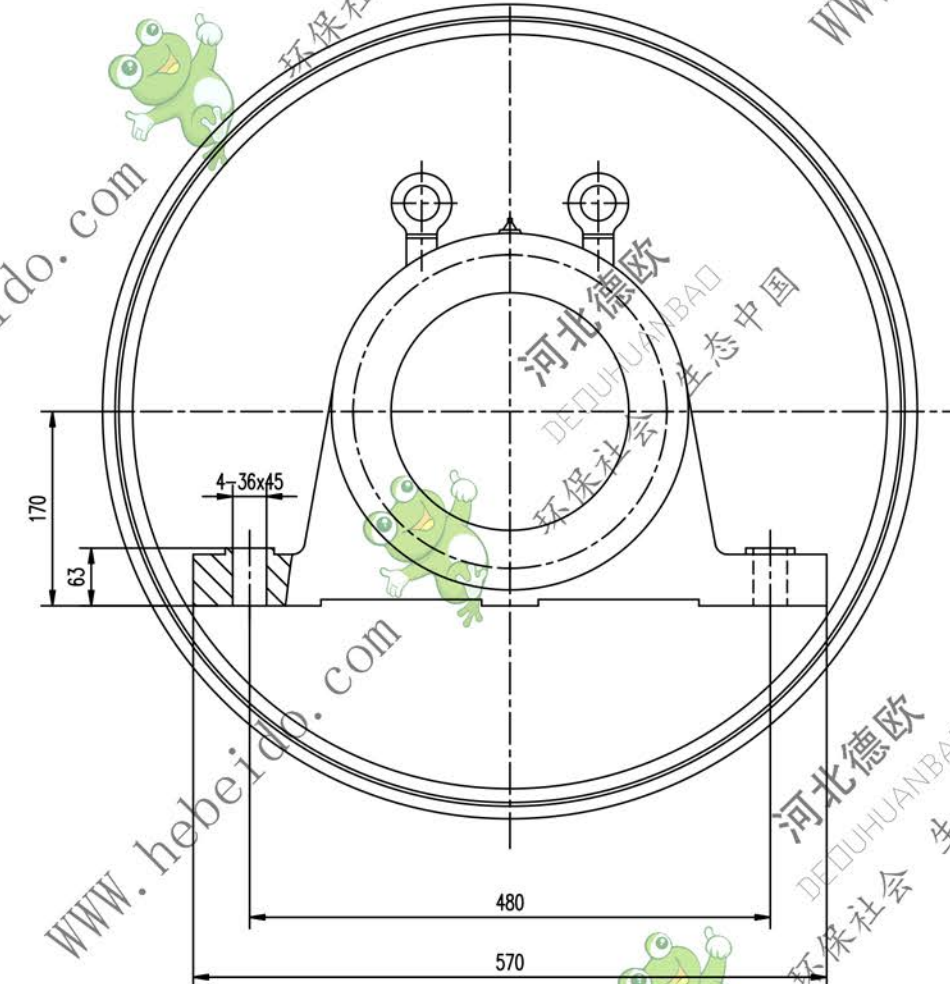
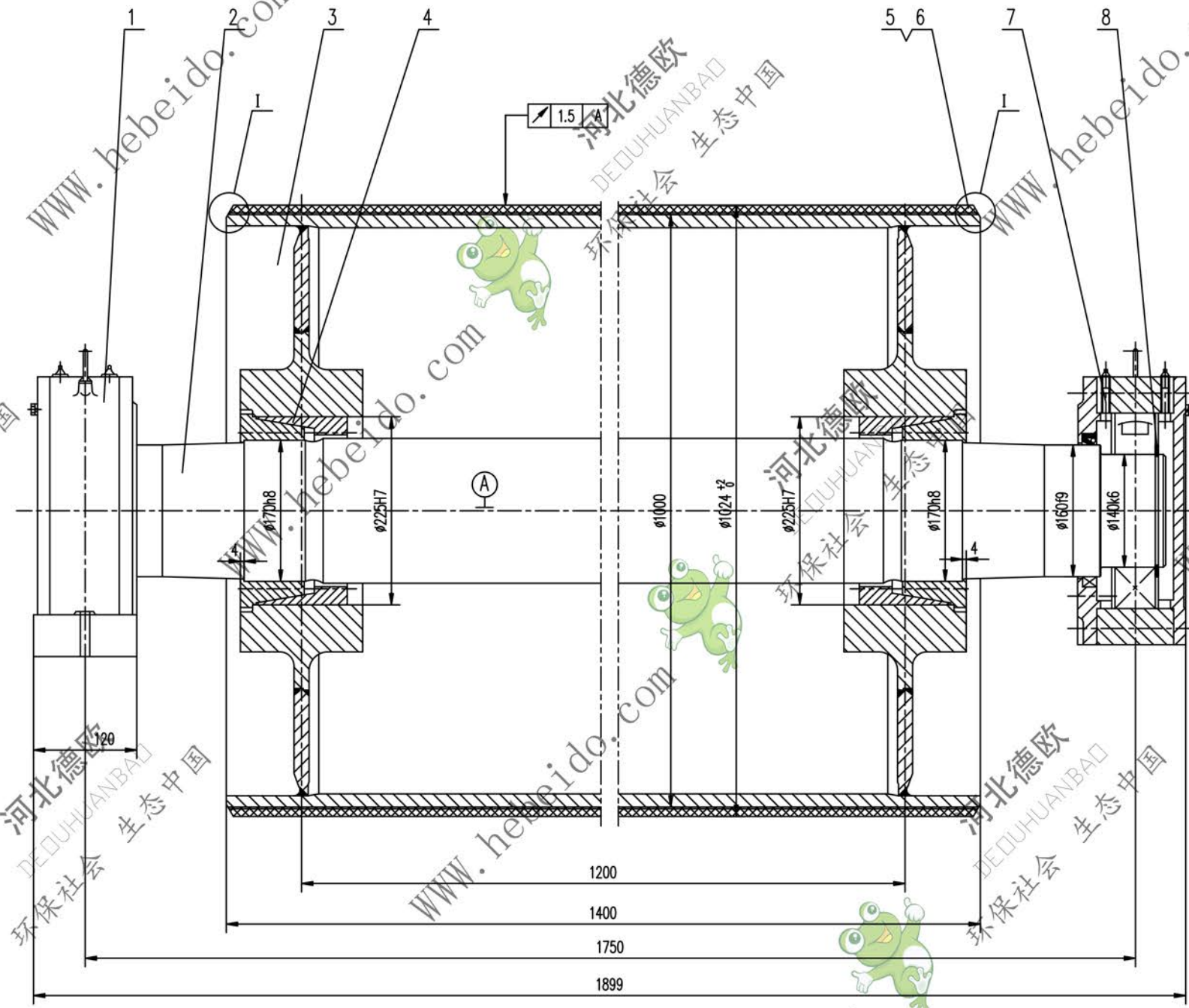

- 技术要求
1. 装配前应将零件内表面清理干净。
  2. 轴承和轴颈处应涂油以润滑，轴承充油量应为轴颈空腔的2/3。
  3. 按GB10595-89规定。
  4. 滚筒需进行静平衡试验，其精度等级为G40。
  5. 滚筒上螺钉的紧固力矩为145N.m。
  6. 件1件7分别为固定、游动轴承，安装时，要求游动轴承的轴颈两侧有相等游隙。
  7. 滚筒面胶，底胶的物理性能应符合GB10595-89中的要求。

序号	代号	名称	数量	材料	单重	总重	附注
8	GB894.1-86	挡圈	140	2	0.0825	0.165	
7	DT121414	轴承座	1	零件	102	102	通用
6		面胶	1	橡胶	63.43	63.43	
5		底胶	1	橡胶	16.7	16.7	
4		滚珠 Z(T)9-170X225	2	零件	10.5	21	
3	DT05B7142.2	筒体	1	零件	809.5	809.5	通用
2	DT05B5142-1	轴	1	45	324	324	通用
1	DT121214	轴承座	1	零件	101	101	通用

合同号		DT105B7142	
设计		工艺审查	
校对		批准	
审核		日期	
制图		日期	

改向液筒

重量 kg 比例 1:3

共 1 页 第 1 页