

标记	文件号	修改内容	签名	日期

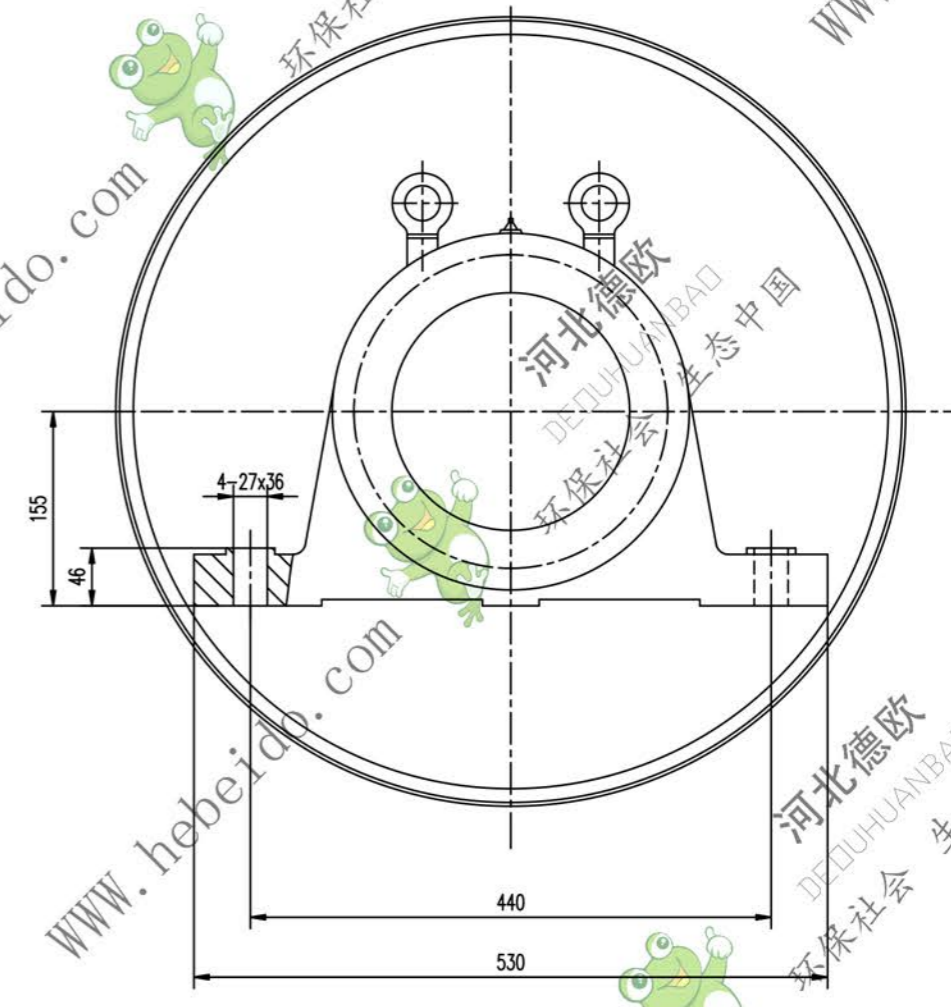
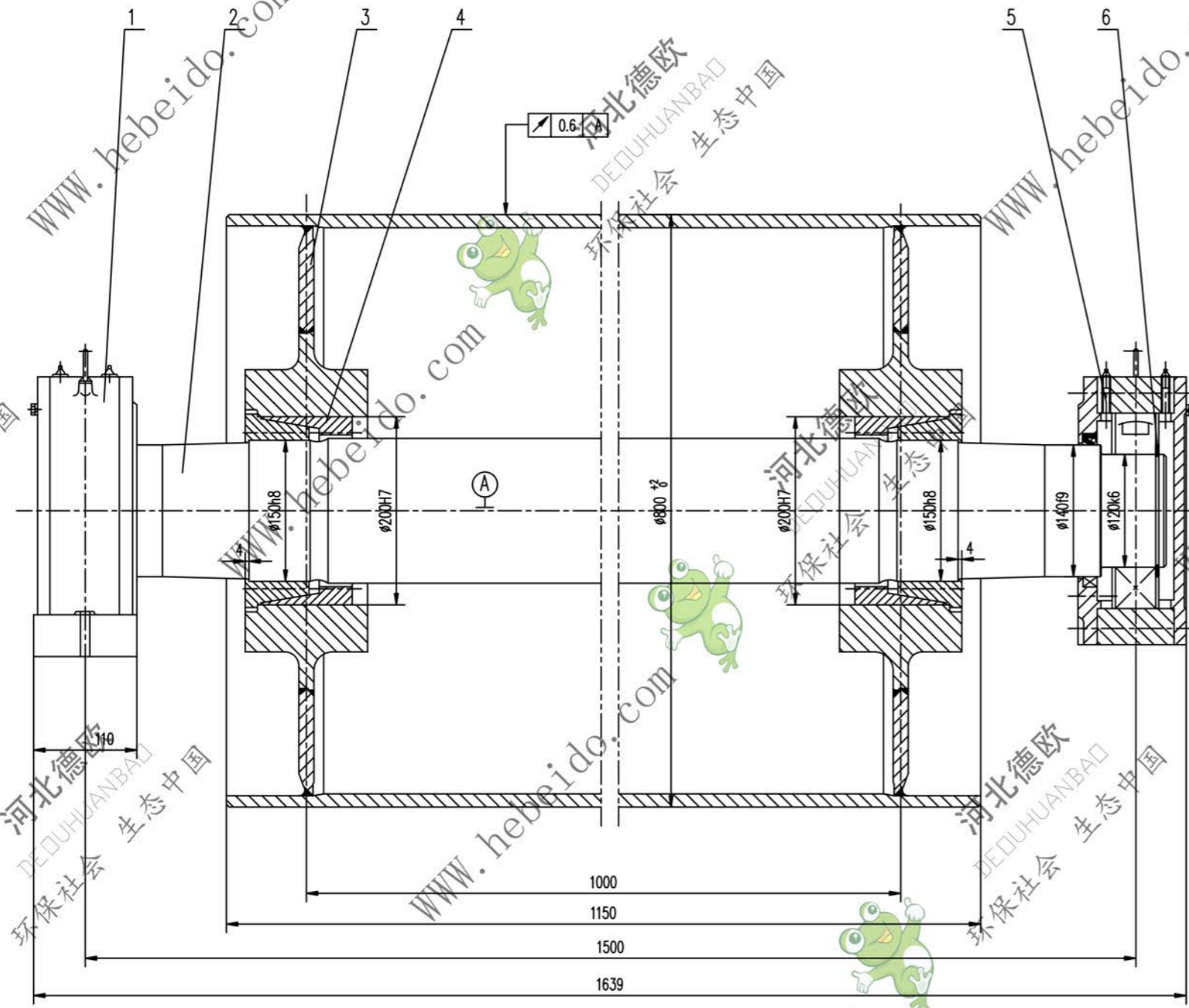

- 技术要求
1. 装轴前应将轴体内部清理干净。
 2. 轴承和轴承座油腔内应充以润滑剂，轴承充油量为轴承空腔的2/3，轴承座油腔内应充油。
 3. 拆修按GB10595-89规定。
 4. 滚道需进行静平衡检测，其精度等级为G40。
 5. 轴承上螺母的紧力矩为145N.m。
 6. 件1件5分别为固定、游动轴承座，安装时，要求游动轴承座的轴承两侧有相等游隙。

6	GB894.1-86	挡圈 120	2		0.064	0.129	
5	DTJZ1412	轴承座	1	零件	70	70	通用
4		滚珠 Z(T)9-150X200	2	零件	8.4	16.8	
3	DTJ04B6121.2	筒体	1	零件	492.1	492.1	
2	DTJ04B5121-1	轴	1	45	215.7	215.7	借用
1	DTJZ1212	轴承座	1	零件	69	69	通用
序号	代号	名称	数量	材料	单重	总重	附注
					重量(kg)	重量(kg)	

合同号		DTJ04B6121	
设计		改向液筒	
校对	审核	重量 kg	比例
		864	1:3
		共 页	第 页

DTJ04B6121

A11 图号 04b/6121