

标记	文件号	修改内容	签名	日期

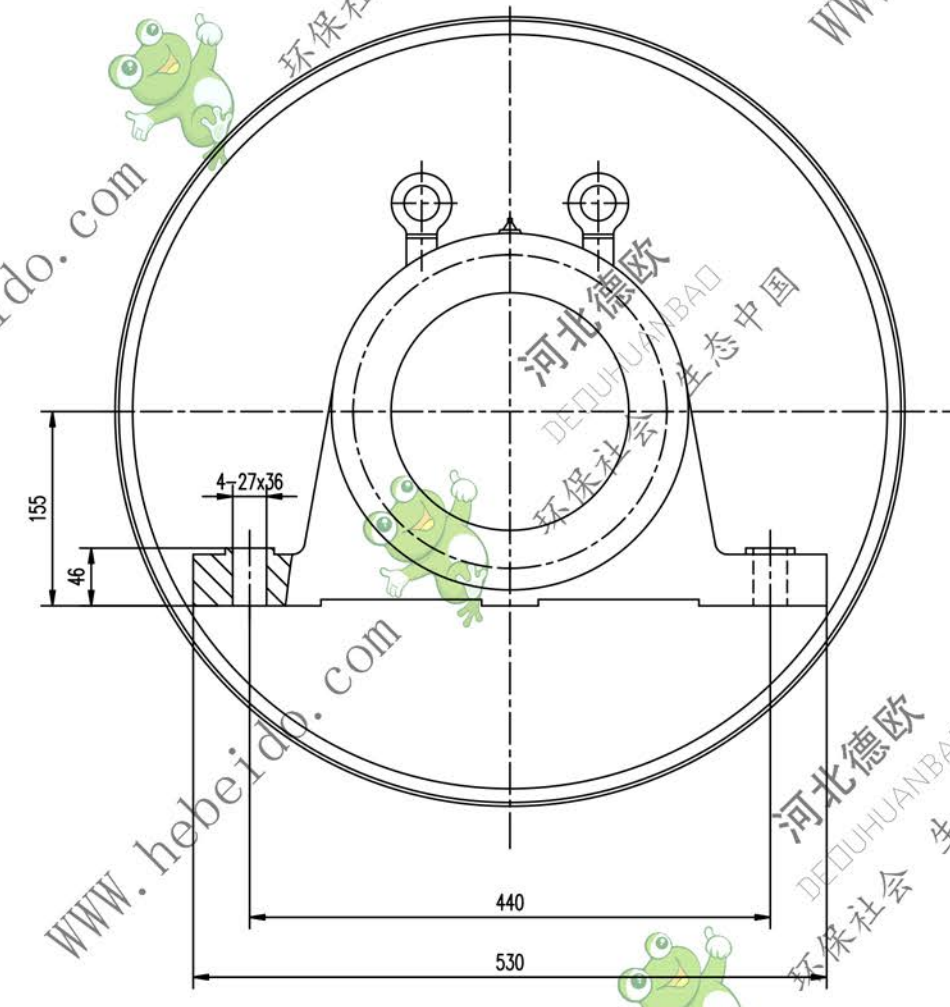
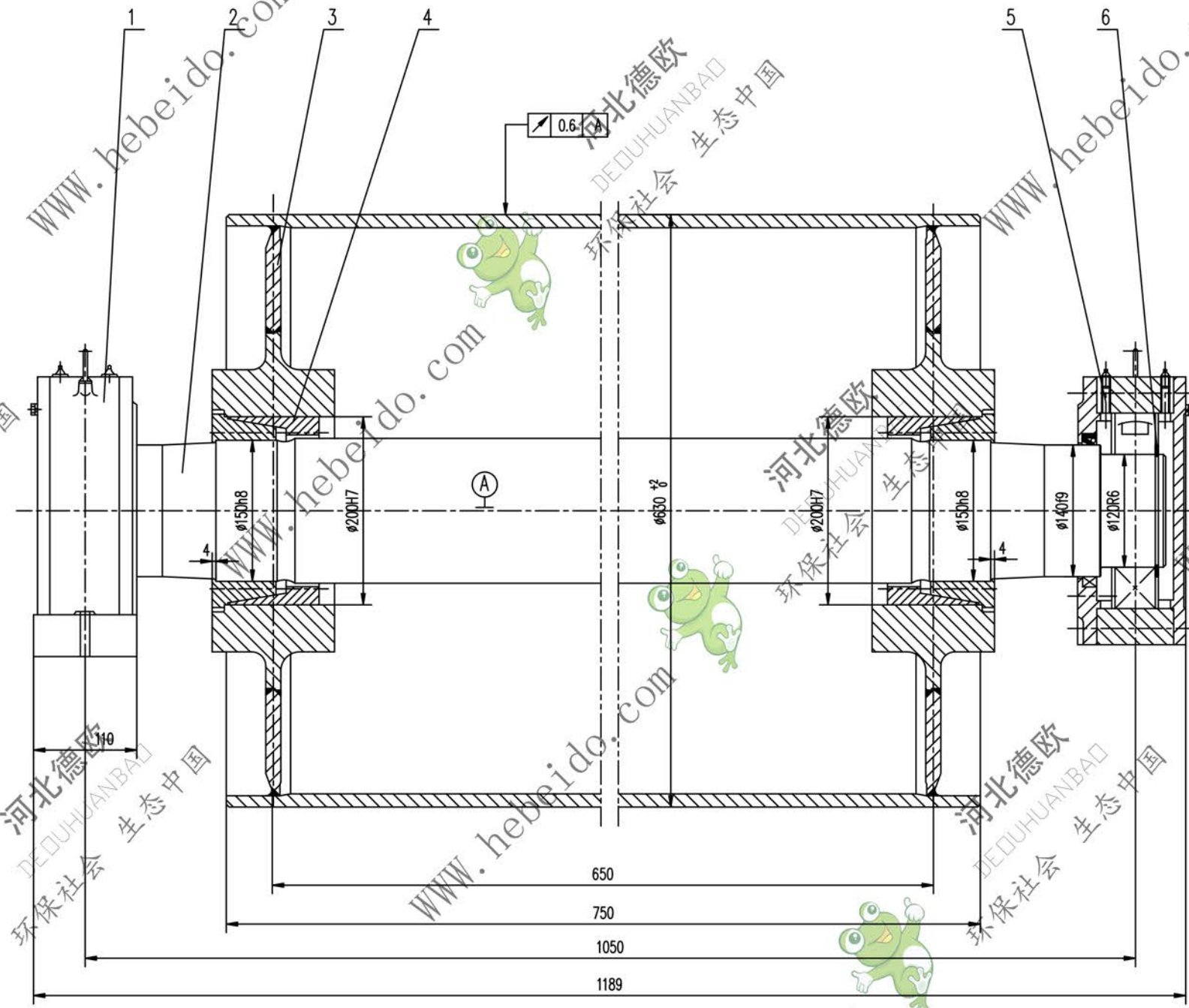

- 技术要求
1. 装轴前应将轴体内部清理干净。
 2. 轴承和轴承座油腔内应充以润滑剂，轴承充油量为轴承空腔的2/3，轴承座油腔内应充油。
 3. 拆修按GB10595-89规定。
 4. 滚道需进行静平衡检测，其精度等级为G40。
 5. 紧座上螺钉的紧固力矩为145N.m。
 6. 件1件5分别为固定、游动轴承，安装时，要求游动轴承座的轴承两侧有相等游隙。

序号	代号	名称	数量	材料	单重	总重	附注
6	GB894.1-86	挡圈 120	2		6.064	0.129	
5	DTJZ1412	轴承座	1	铸件	70	70	通用
4		滚珠 Z(T)9-150X200	2	铸件	8.5	17	
3	DTJZ1212	壳体	1	铸件	305.5	305.5	
2	DTJZ1212-1	轴	1	45	151.4	151.4	
1	DTJZ1212	轴承座	1	铸件	69	69	通用

合同号		DTJZ1212	
设计		改向液筒	
校对		比例 1:3	
审核		重量 kg 613	
日期		共 页	
		第 页	

A1 图框文件号 02b/5121

DTJZ1212