

标记	文件号	修改内容	签名	日期

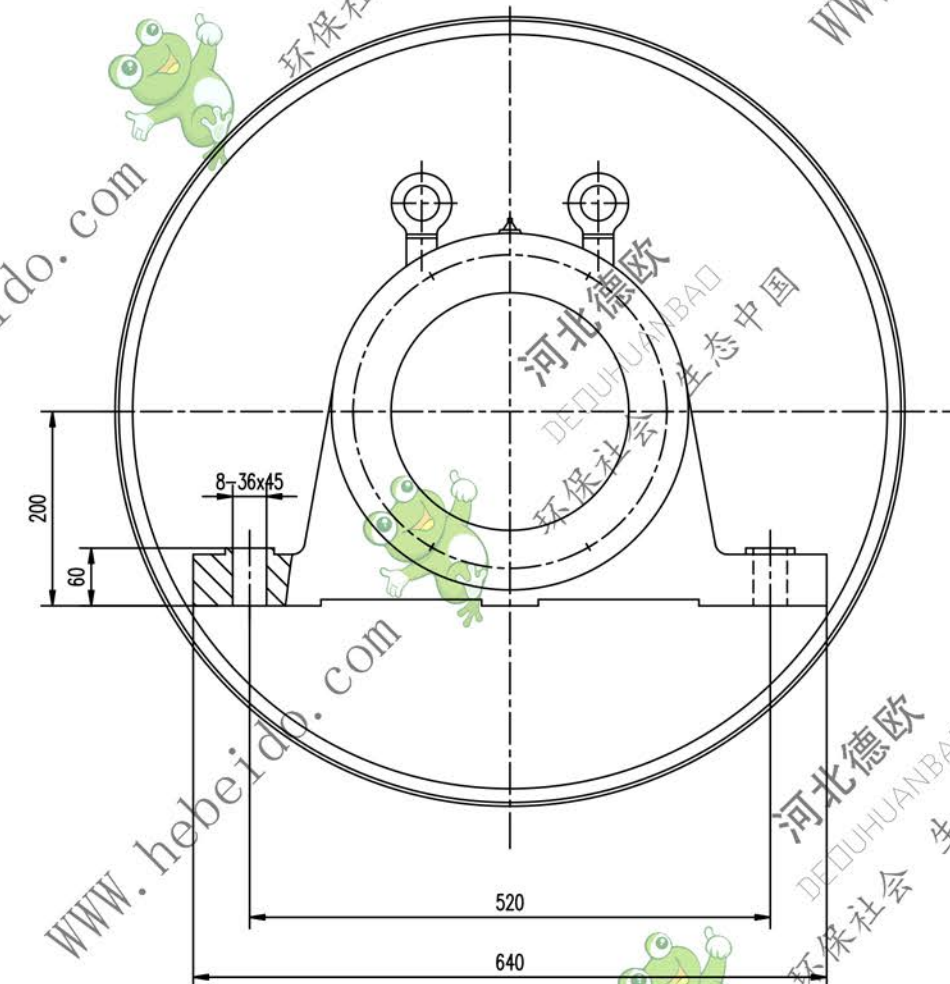
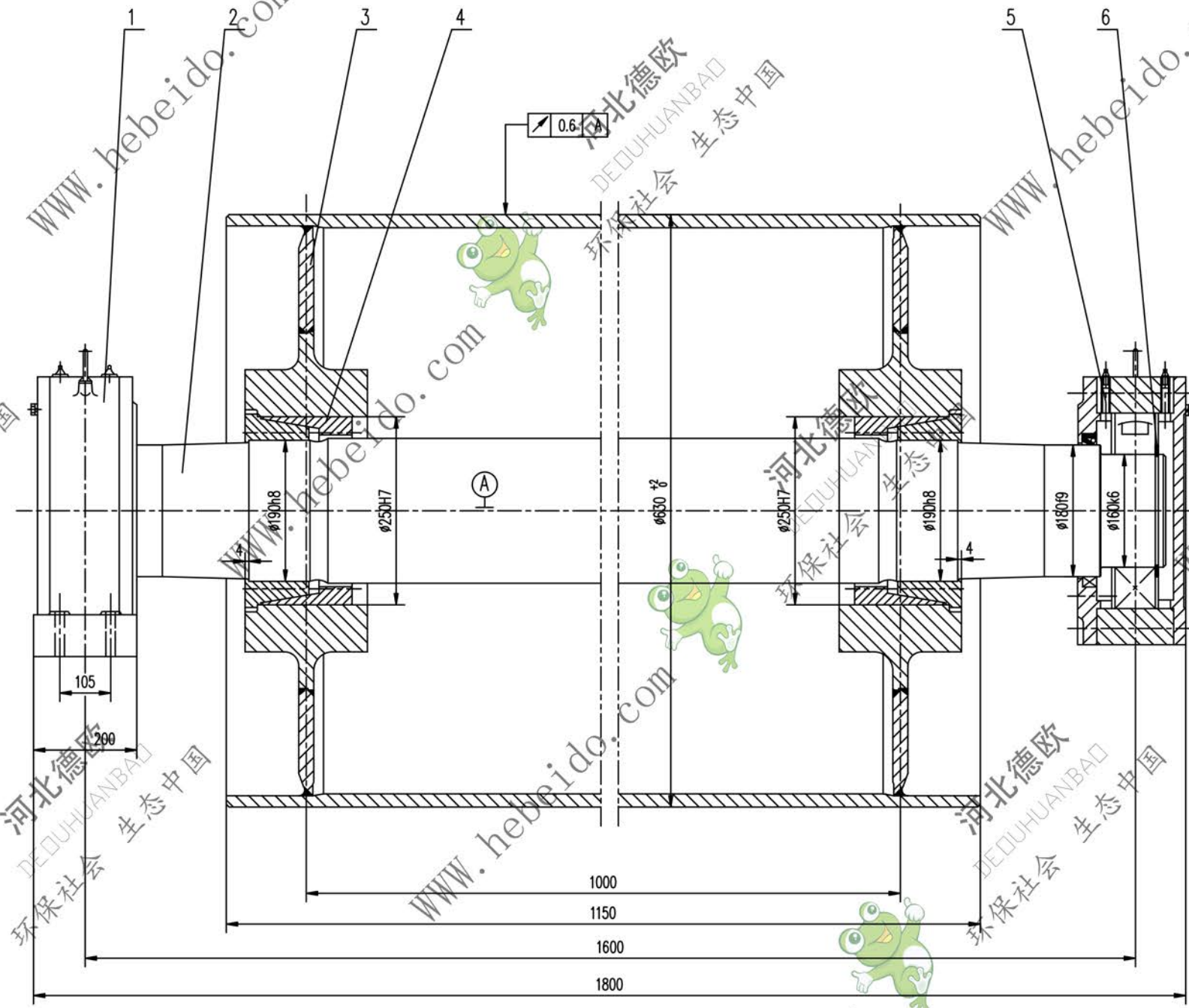

- 技术要求
1. 装轴前应将轴体内部清理干净。
  2. 轴承和轴承座油腔内应充以相应润滑油，轴承充油量应为轴承空腔的2/3，轴承座油腔内应充满。
  3. 拆修按GB10595-89规定。
  4. 滚筒需进行静平衡试验，其精度等级为G40。
  5. 滚筒上螺钉的紧固力矩为230N.m。
  6. 件1件5分别为固定、游动轴承座，安装时，要求游动轴承座的轴承两侧有相等游隙。

序号	代号	名称	数量	材料	重量 (kg)	备注
6	GB894.1-86	挡圈 160	2		0.113	0.226
5	DTJZ1416	轴承座	1	零件	140.4	140.14 通用
4		滚套 Z(T)9-190x250	2	零件	14.3	28.6
3	DTJ04B5161.2	筒体	1	零件	462.1	462.1
2	DTJ04B5161-1	轴	1	45	408	408
1	DTJZ1216	轴承座	1	零件	140.4	140.4 通用

合同号		DTJ04B5161	
设计		改向液筒	
校对		重量 kg	
审核		1180	
日期		比例 1:3	
		共 页	
		第 页	

A1 图样文件号 04b/4b5161

DTJ04B5161