

II 01B1051.2-2

标记	文件号	修改内容	签名	日期

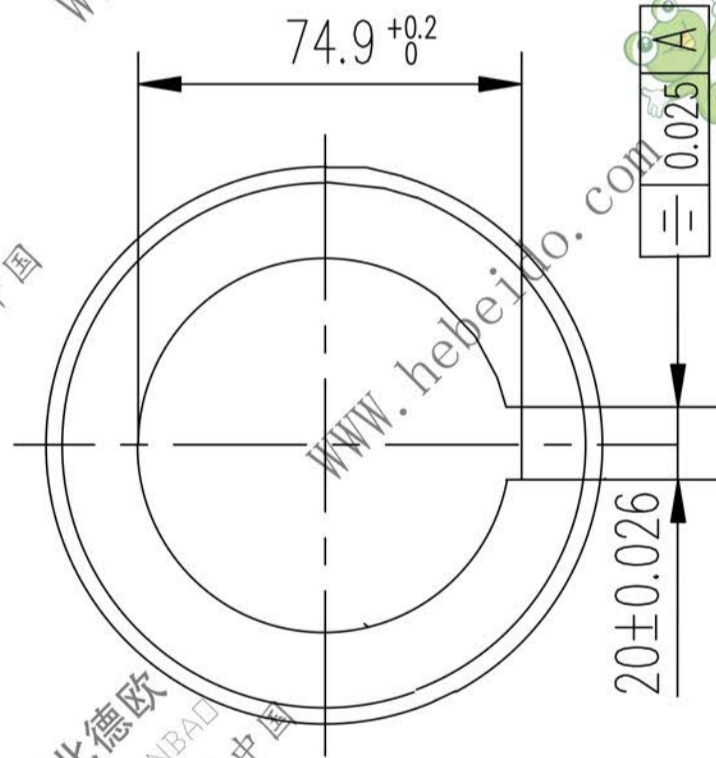
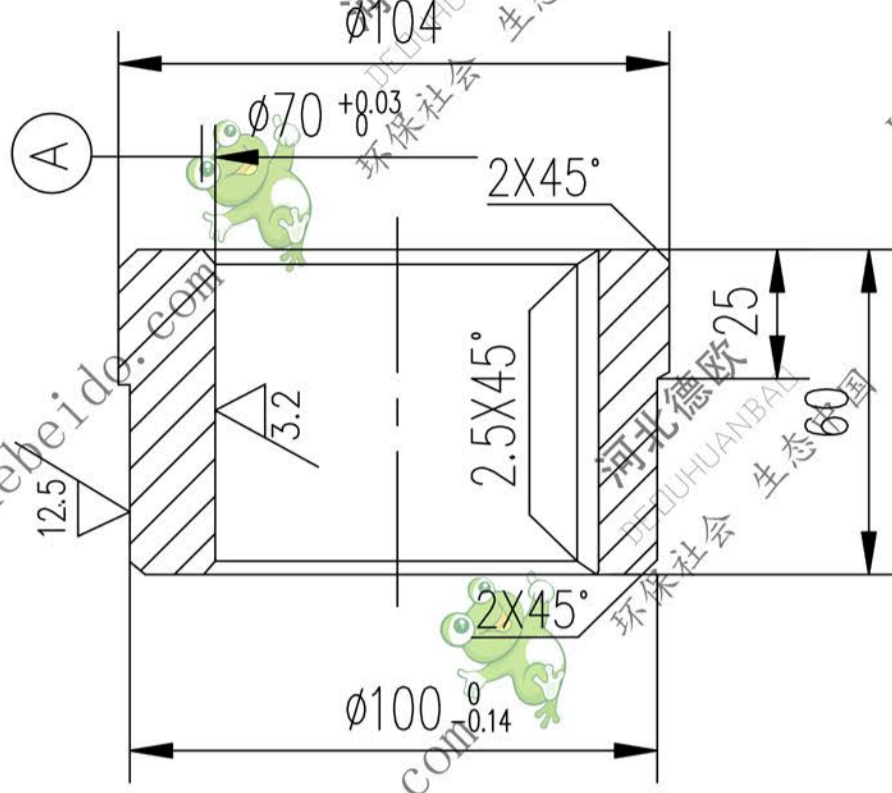

技术要求
内孔焊后加工成形。

B105122

图纸文件名			合同号	
	设计	李连通	工艺会审	
A4	校对		批准	秦海波
	复核	刘飞	图形输入	
	标准化检查		日期	

轮毂

Q235-A

II 01B1051.2-2

图样标记	重量 kg	比例
	2.024	



共 76 页
第 27 页