

标记	文件号	修改内容	签名	日期

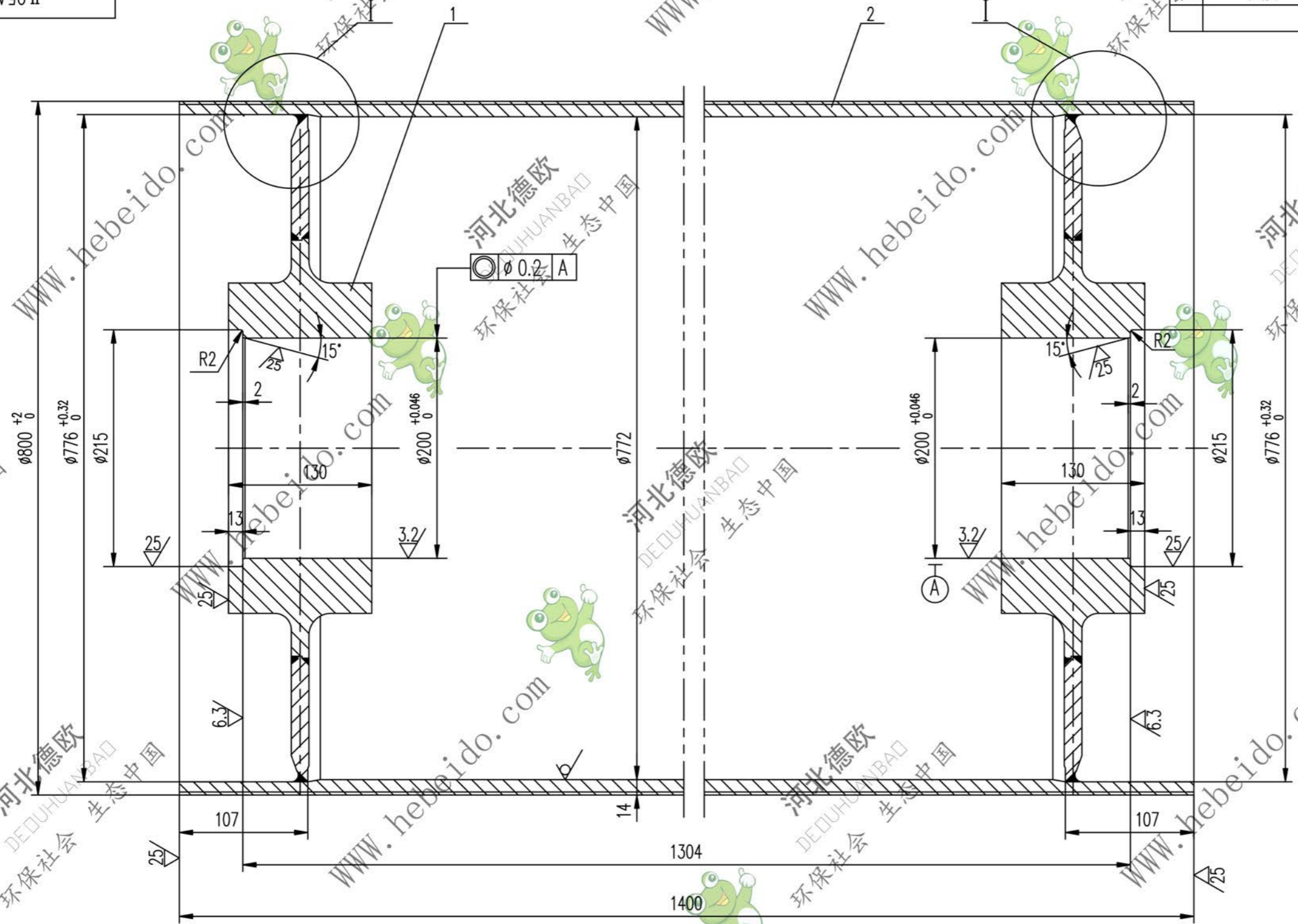

其余  $\nabla$

技术要求

1. 应消除内应力
2. 筒皮外表面之螺纹以中间为界加工成左右旋螺纹。
3. 铸胶的尺寸及要求见总图。

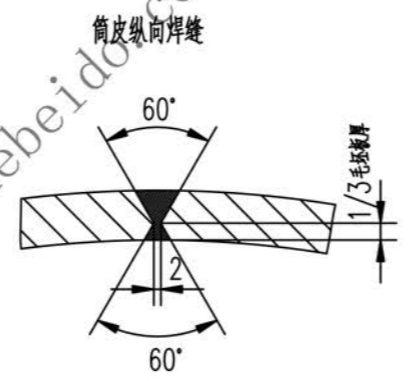
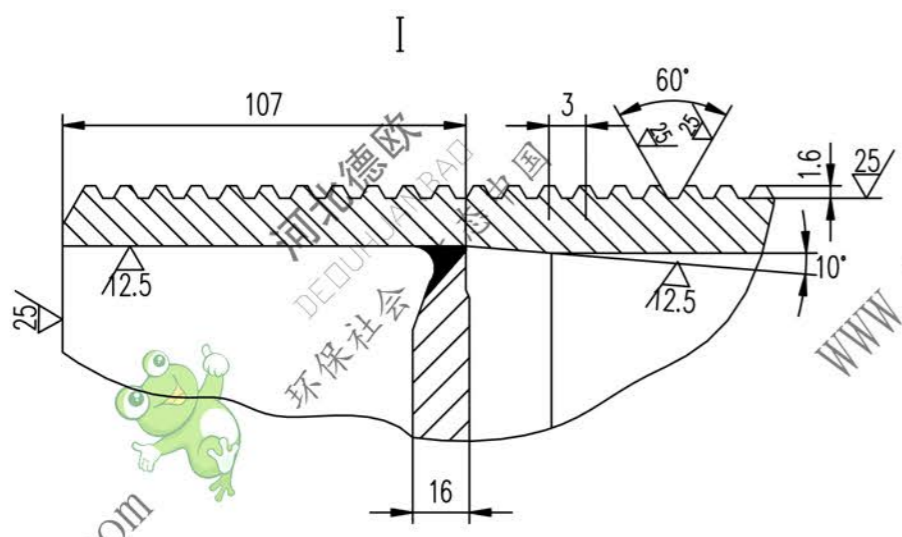

A2 图样文件号 05A61232

2		筒皮	1	Q235-A	380	380	
1	II 03A6123.2.1	接管	2	铸件	101.9	202.8	备用
序号	代号	名称	数量	材料	单重	总重	备注
					重量 (kg)		
合同号					II 05A6123.2		
筒体					图样标记	重量 kg	比例
						582	1:3
设计 李连通 工艺会审					共 页		
校对 刘飞 批准 秦海波							
复核 图形输入							
标准检查 日期							
筒体					第 页		