

标记	文件号	修改内容	签名	日期

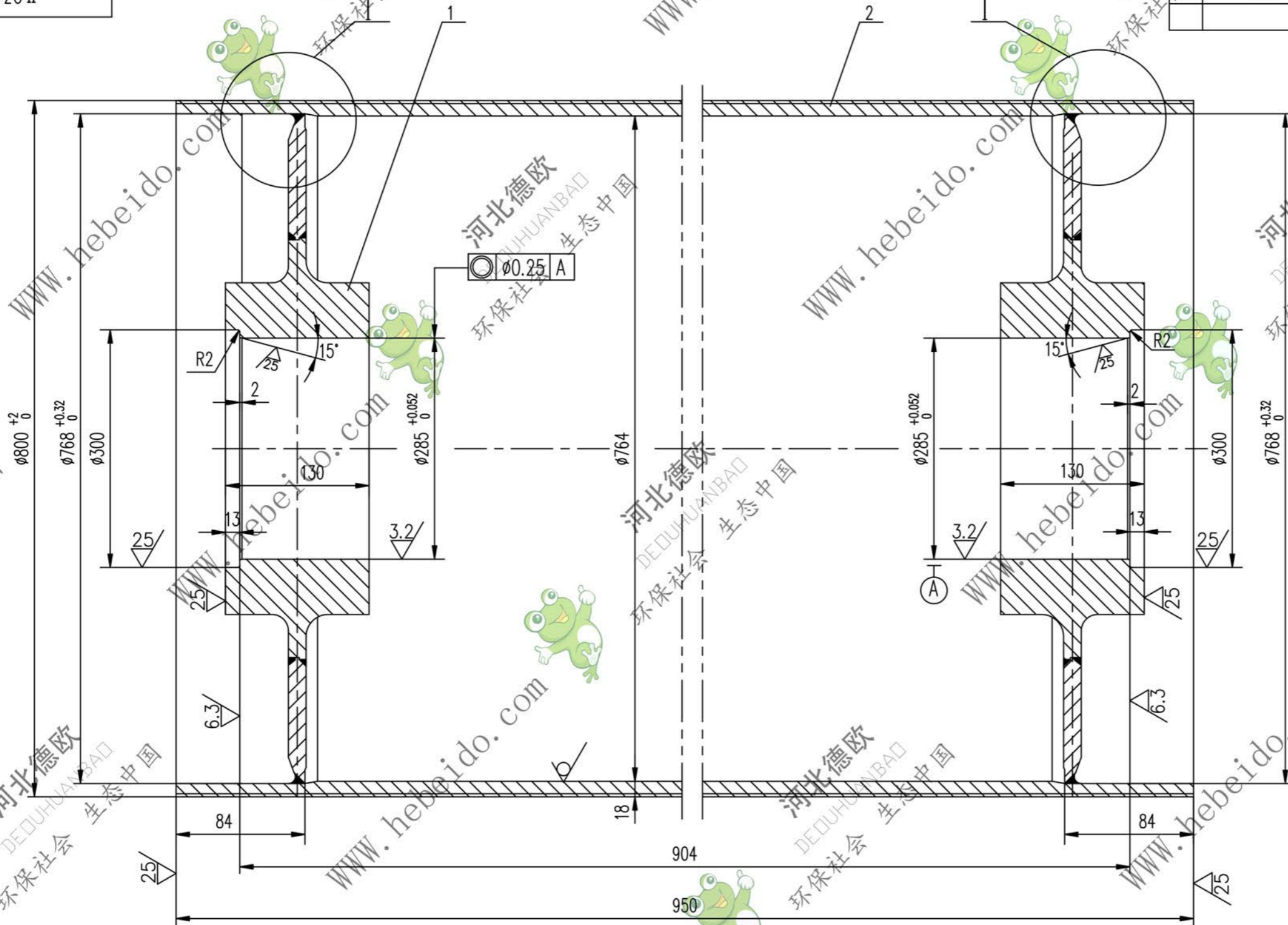

其余 ∇

- 技术要求
1. 应消除内应力
 2. 筒皮外表面之螺纹以中间为界加工成左右旋螺纹。
 3. 铸胶的尺寸及要求见总图。

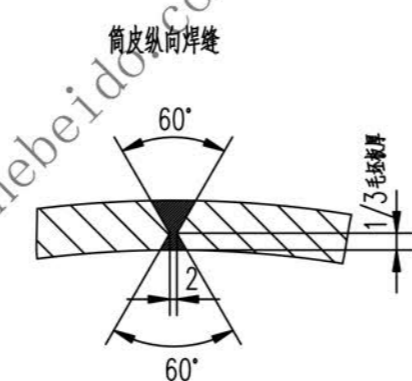
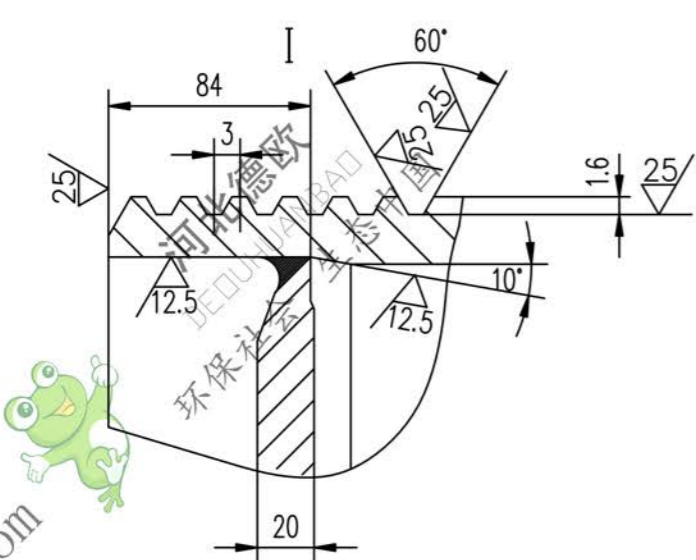

A2 图纸文件名 61832

2		筒皮	1	Q235-A	329.7	329.7	
1	II 03A6183.2.1	接管	2	铸件	132.2	264.4	
序号	代号	名称	数量	材料	单重	总重	备注
					重量 (kg)		
				II 03A6183.2			
				图样标记		重量 kg	比例
				S		594.1	
设计 李连通 工艺会审				筒体			
校对 批准 秦海波							
复核 刘飞 图形输入							
标准检查 日期							
				部件		共 1 页 第 1 页	