

其余
锐边倒钝 $2\times 45^\circ$

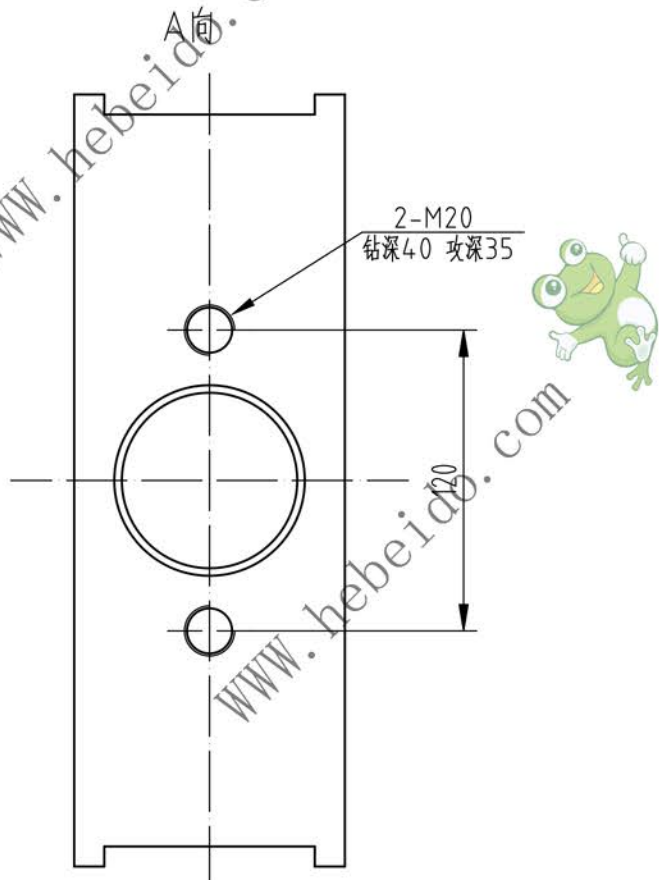

技术要求:

铸件应无气孔、砂眼等缺陷。

					HT200			
标记	处数	分区	更改文件号	签名	年月日	阶段标记	重量	
设计	李连通		标准化				57.8	1:3
审核	秦海波					共 张 第 张		滑座 LD800.1-4
工艺	刘飞		批准					