

其余 $\nabla_{5.0}$

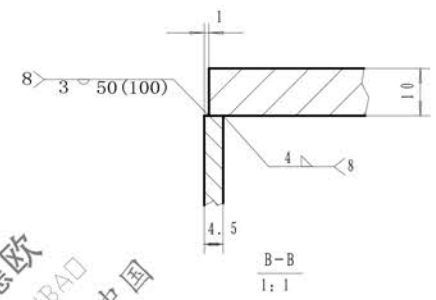
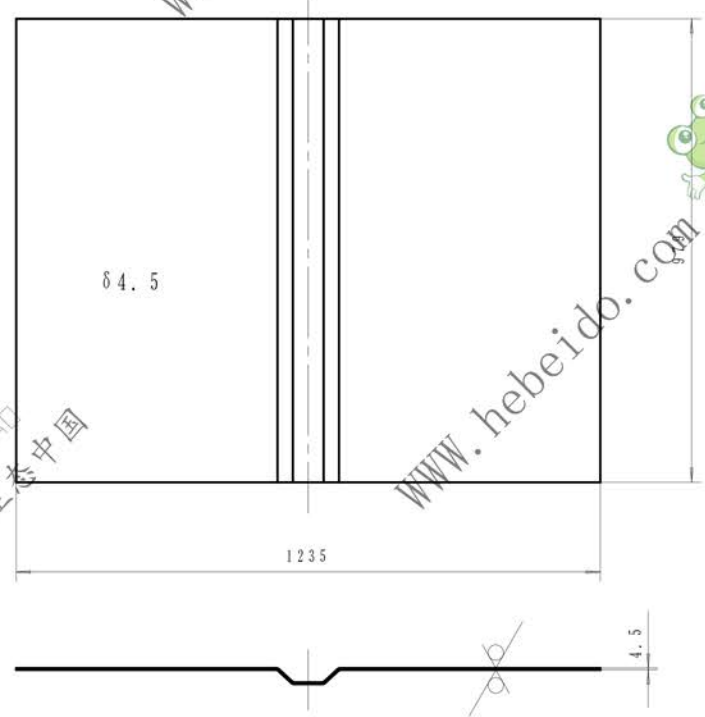
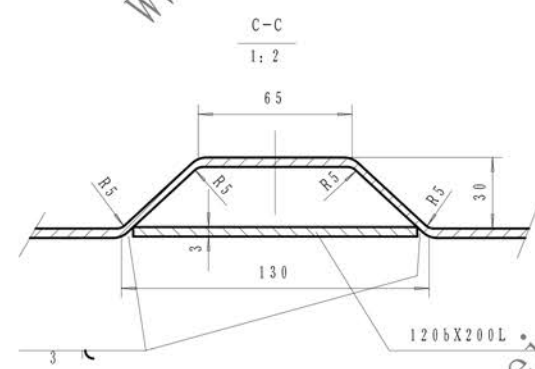
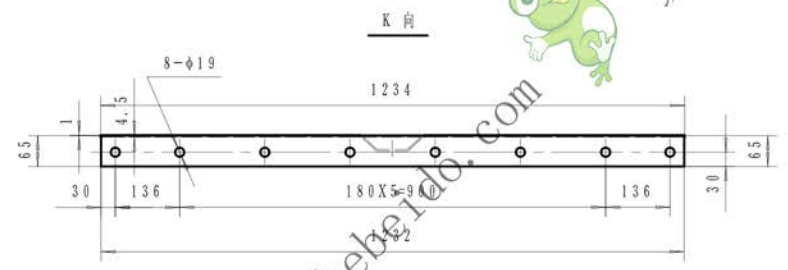
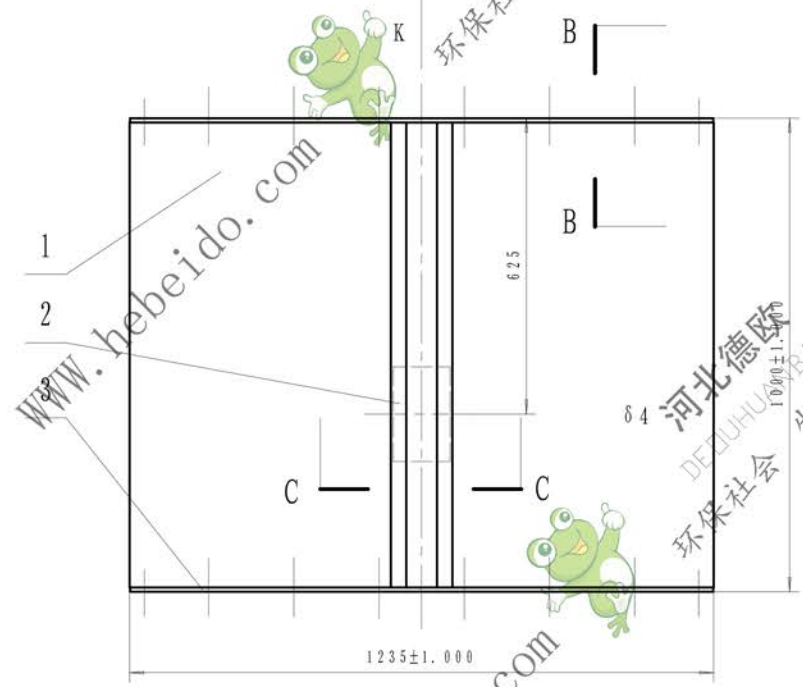

技术要求

1. 表面平整度为±1mm.
2. 对角线误差为±1mm.
3. 上下, 左右边线平行度为1mm.
4. 中心线对上下边线的垂直度为1mm.
5. 件1展开长1258mm, 定位后折筋.

件号	图号	名称	数量	材料	单重 kg	总重 kg	备注
3	NSE500-02-510	短法兰条 610	2	Q235A	6.1	12.2	借用 2 部件
2	NSE100-03-103	补强板 63	1	Q235A	0.57	0.57	借用件
1		钢板 64.5	1	Q235A	43.5	43.5	

标记				处数		更改文件号		签字		日期	
设计				李连通		审核		秦海波		图样标记	
制图						标准化		刘飞		重量	
工艺						刘飞				比例	
文件名				日期						5 0.3 kg	
										1:10	
										共张	
										第张	

结构件		边板	
		NSE500-03-200	

件1

结构件

边板

NSE500-03-200