

其余 $\frac{50}{\nabla}$

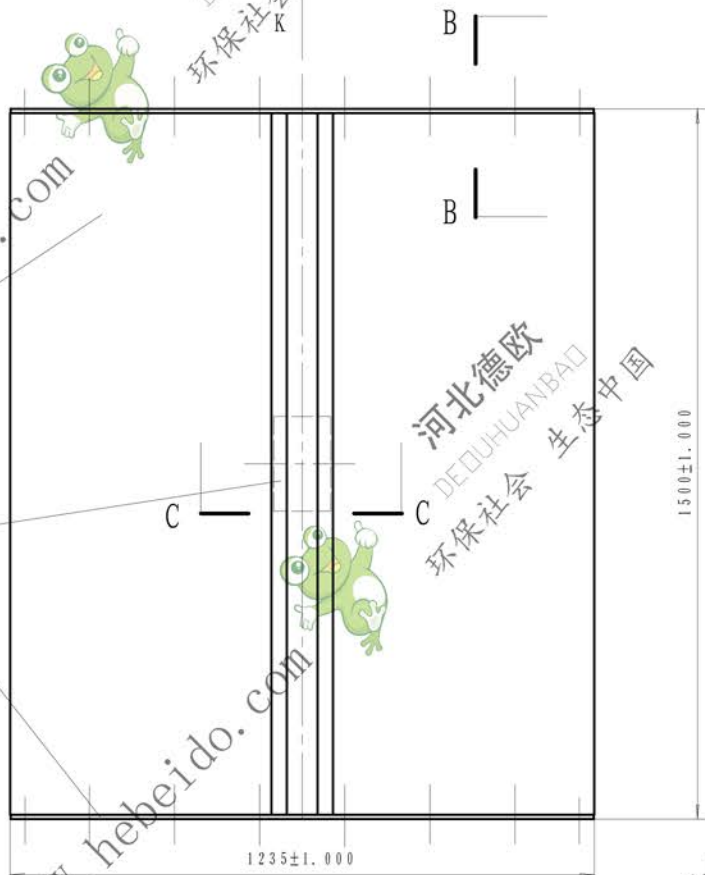

件1

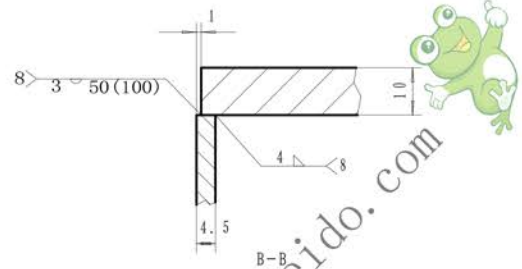
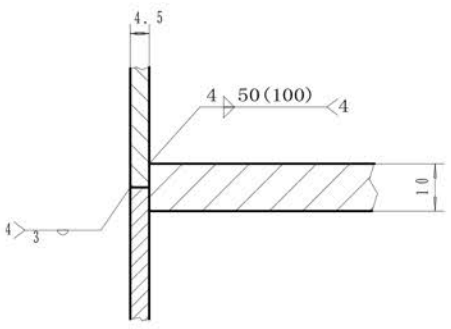
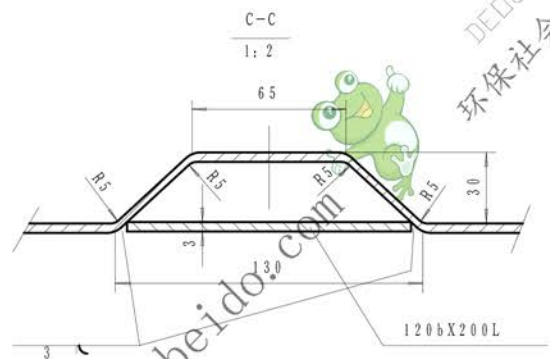
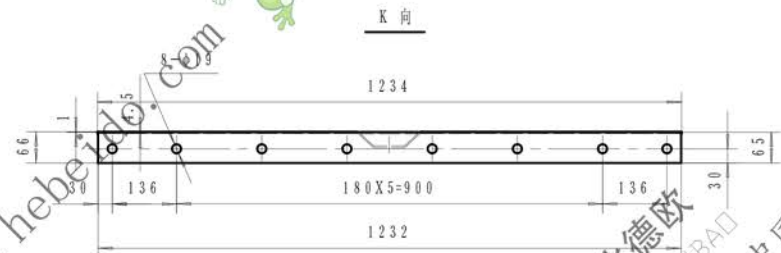

技术要求

1. 表面平整度为±1mm.
2. 对角线误差为±1mm.
3. 上下, 左右边线平行度为1mm.
4. 中心线对上下边线的垂直度为1mm.
5. 件1展开长1259mm, 定位后折筋.

件号	图号	名称	数量	材料	单重	总重	备注
3	NSE500-02-510	短法兰条 δ 10	2	Q235A	6.1	12.2	借用 2 部件
2	NSE100-03-103	补强板 δ 3	1	Q235A	0.57	0.57	借用件
1		钢板 δ 4.5	1	Q235A	65.8	65.8	
					重量	kg	

标记				处数				更改文件号				签字				日期			
设计				李连通				审核				秦海波				图样标记			
制图								标准化				重量				比例			
工艺								刘飞				78.57kg				1:10			
文件名				日期				共张				第张							

结构件		边板	
德欧环保 DEUHUANBAD 环保社会 生态中国			
NSE500-05-200			

旧底图总号	
底图总号	
日期	签字