

技术要求

1. 机壳表面平面度为3mm.
2. 机壳对角线误差为3mm.
3. 机壳上下法兰面平行度为1.5mm.
4. 机壳中心线对法兰面的垂直度为2.5mm.
5. 机壳中心线与法兰面中心的不重合度为1.5mm.
6. 法兰面相邻螺栓孔间距偏差为±0.8mm, 累积偏差为±1.5mm.

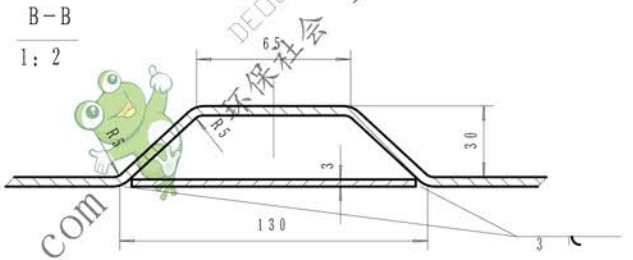
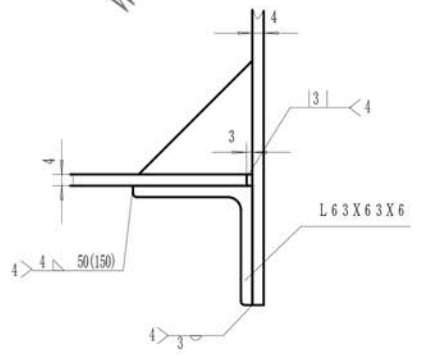
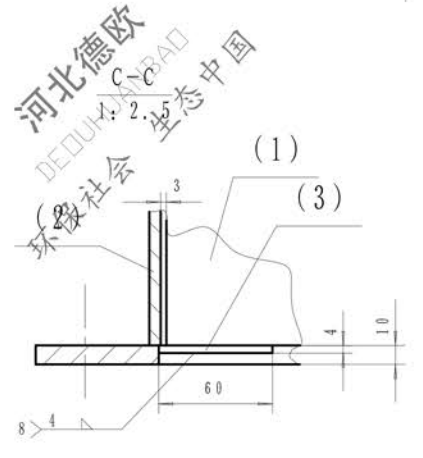

件号	图号	名称	数量	材料	重量	备注
3	NSE100-03-300	加强三角 δ4	8	Q235A	0.057	借用NSE100
2	NSE300-03-100	边板 δ4	2	结构件	104.03	借用03部件
1	NSE100-03-100	侧板 δ4	2	结构件	172.12	借用NSE100
				重量	344.24	
				总重	0.456	

标记				处数		更改文件号		签字		日期	
设计				李连通		审核		秦海波		日期	
制图				刘飞		标准化				图样标记	
工艺										重量	
文件名										比例	
										5:3:16 1:10	
										共张	
										第张	

组合件

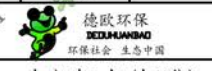

德欧环保  
DEOUHUANBAO  
环保社会 生态中国

中部机壳(标准)

NSE300-04