

FU410-05J-01

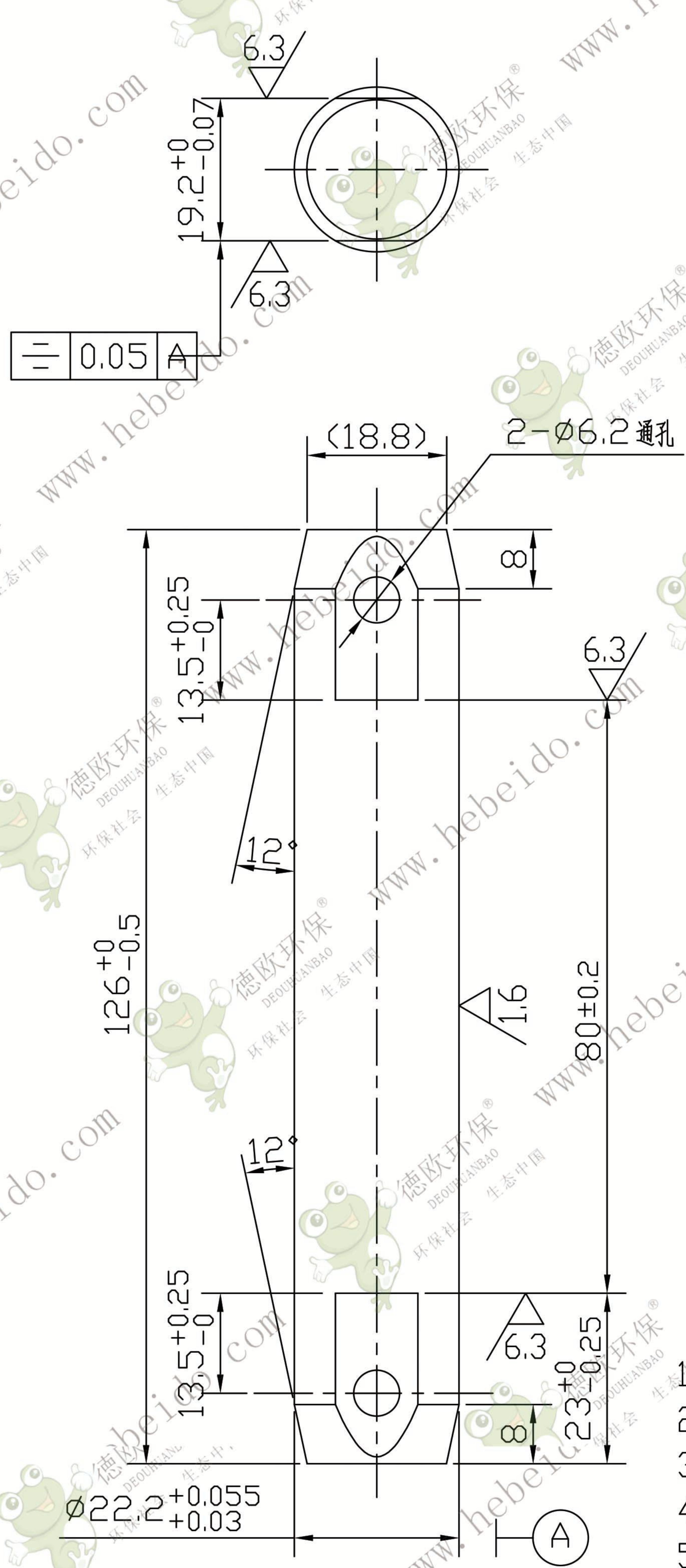

其余 12.5

- 技术要求
1. 全部倒角 1X45°.
  2. 两端扁势加工时应一次装夹.
  3. 两端扁势平行度偏差  $\pm 0.05$ .
  4. 两端扁势同轴度偏差  $\pm 0.05$ .
  5. 热处理硬度 HRC40~45.

					销 轴 (加 强 型)			FU410-05J-01	
								35CrMo	
标记	处数	更改文件号	签 字	日 期	图 样 标 记		重 量	比 例	
设 计			标 准 化				0.3563	1:1	
校 对	李连通		批 准						
审 核	秦海波								
工 艺	刘 飞		日 期		共 张		第 张		

