

FU410-02-04

其余 6.3

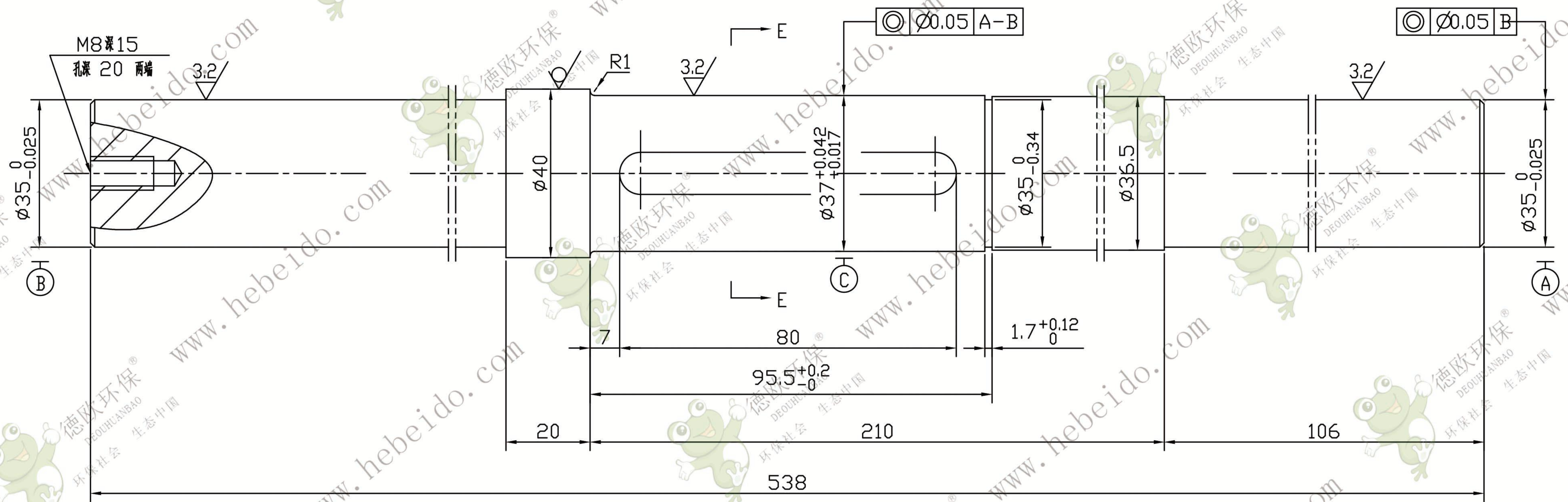

E-E

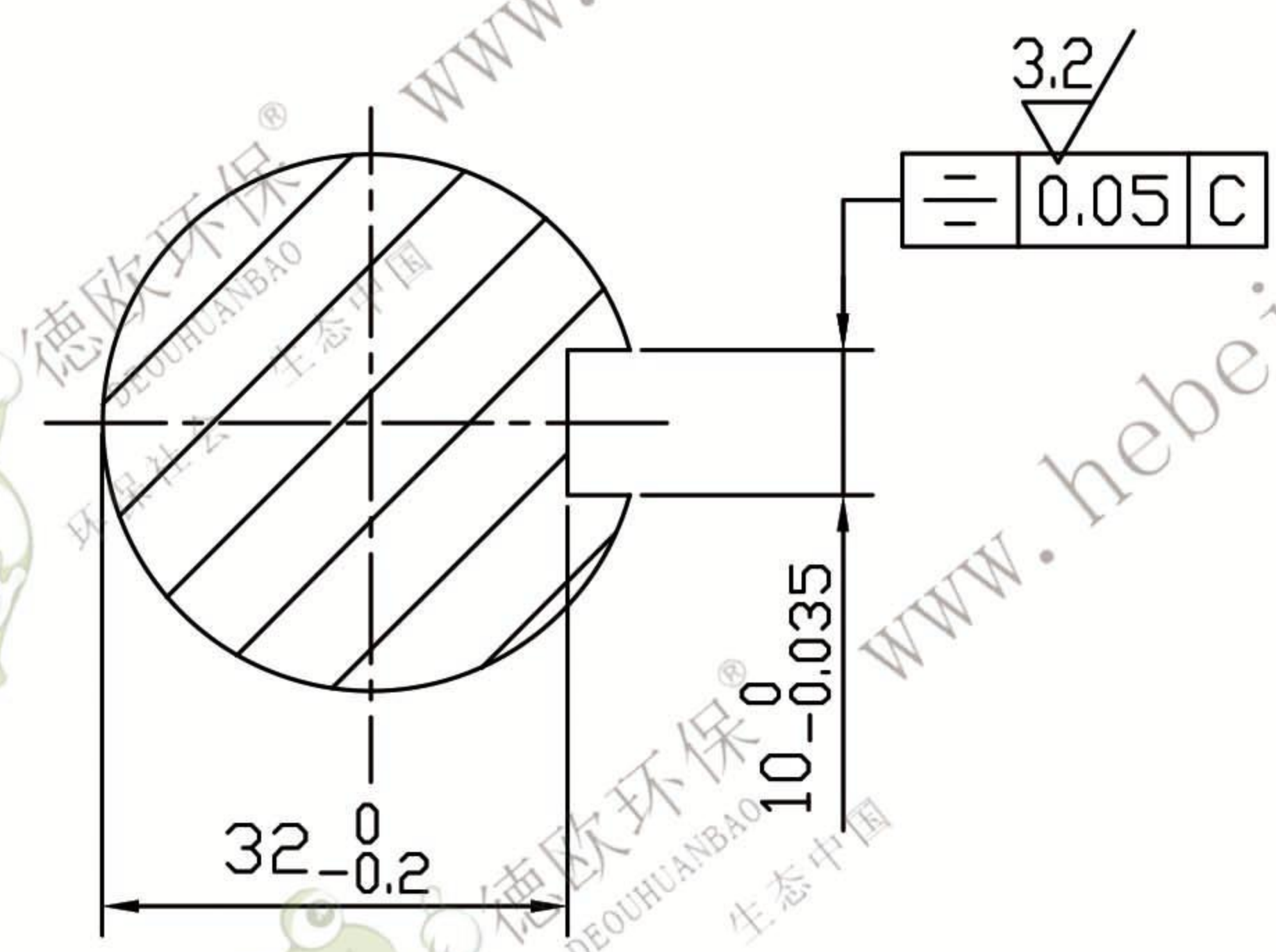

技术要求

1. 倒角 1X45°.
2. 调质处理 HRC28~32.

					托轮轴			FU410-02-04		
								45		
设计	校对	审核	工艺	更改文件号	标准化	批准	日期	图样标记	重量	比例
									4.22	1:1
					共 张			第 张		

