

技术要求
 1. 敲除焊渣,焊接处磨平。
 2. 件1 两孔的轴? 必须在同一平面内,误差不得大于0.1。

2	LJG.RZ	耳座	2	Q235-A		
1		钢管 $\phi 89 \times 7$	1	Q235-A	3.96	
序号	图号	名称	数量	材料	重量	备注
连接杆			LJG450			
			材料: Q235-A			
设计	李进	标准化	图样标记	重量	比例	
校对	秦斌	批准		3.96		
审核	邢	日期	共 页	第 页		

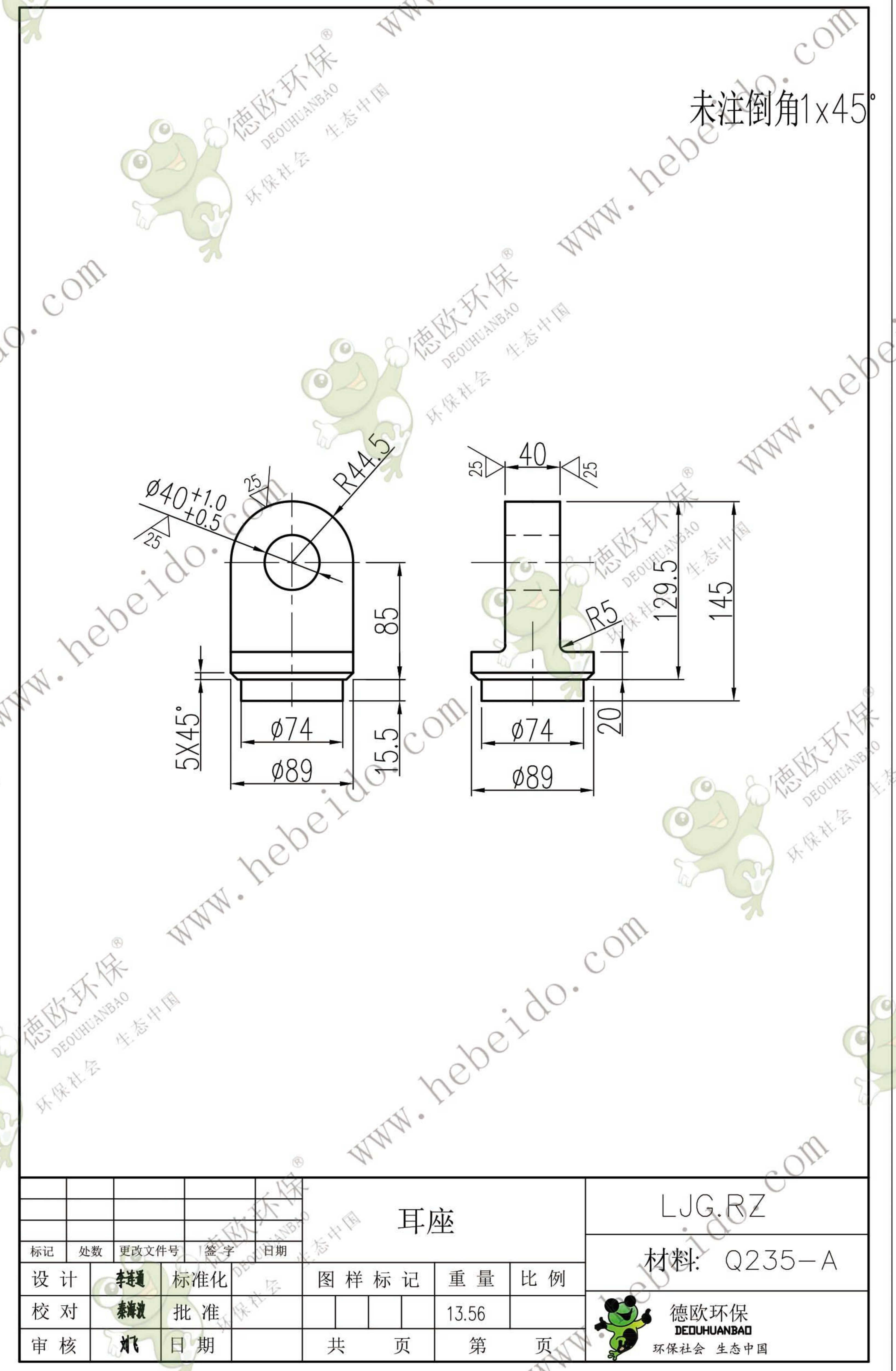

耳座						LJG.RZ
材料: Q235-A						
设计	李进	标准化	图样标记	重量	比例	
校对	秦斌	批准		13.56		
审核	邢	日期	共 页	第 页		