

节距	P	50.80
滚子直径	dr	28.58
齿数	Z	18
齿根距离	Lx	292.55(h11)
齿形	按 GB1244-85 制造	

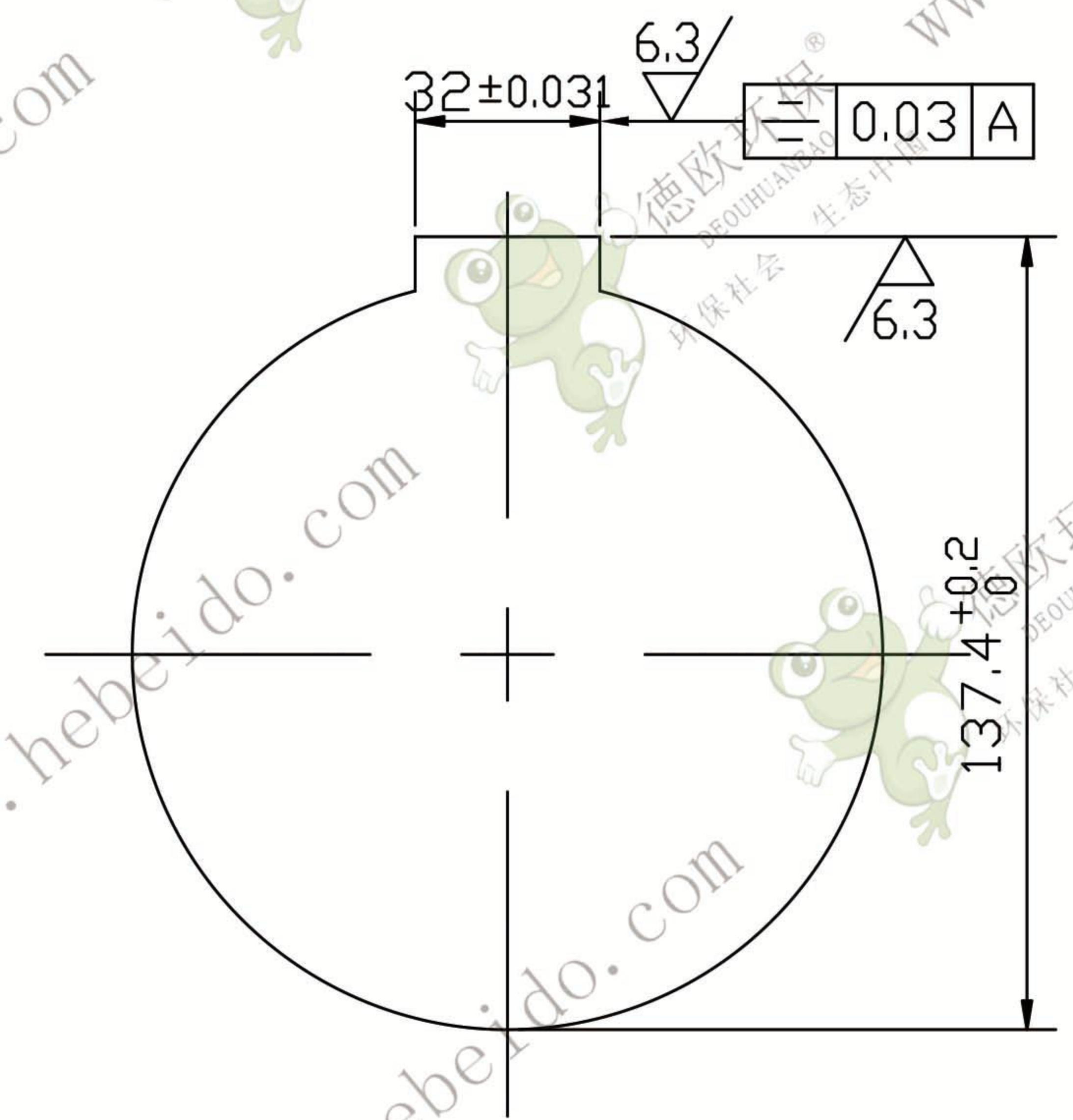
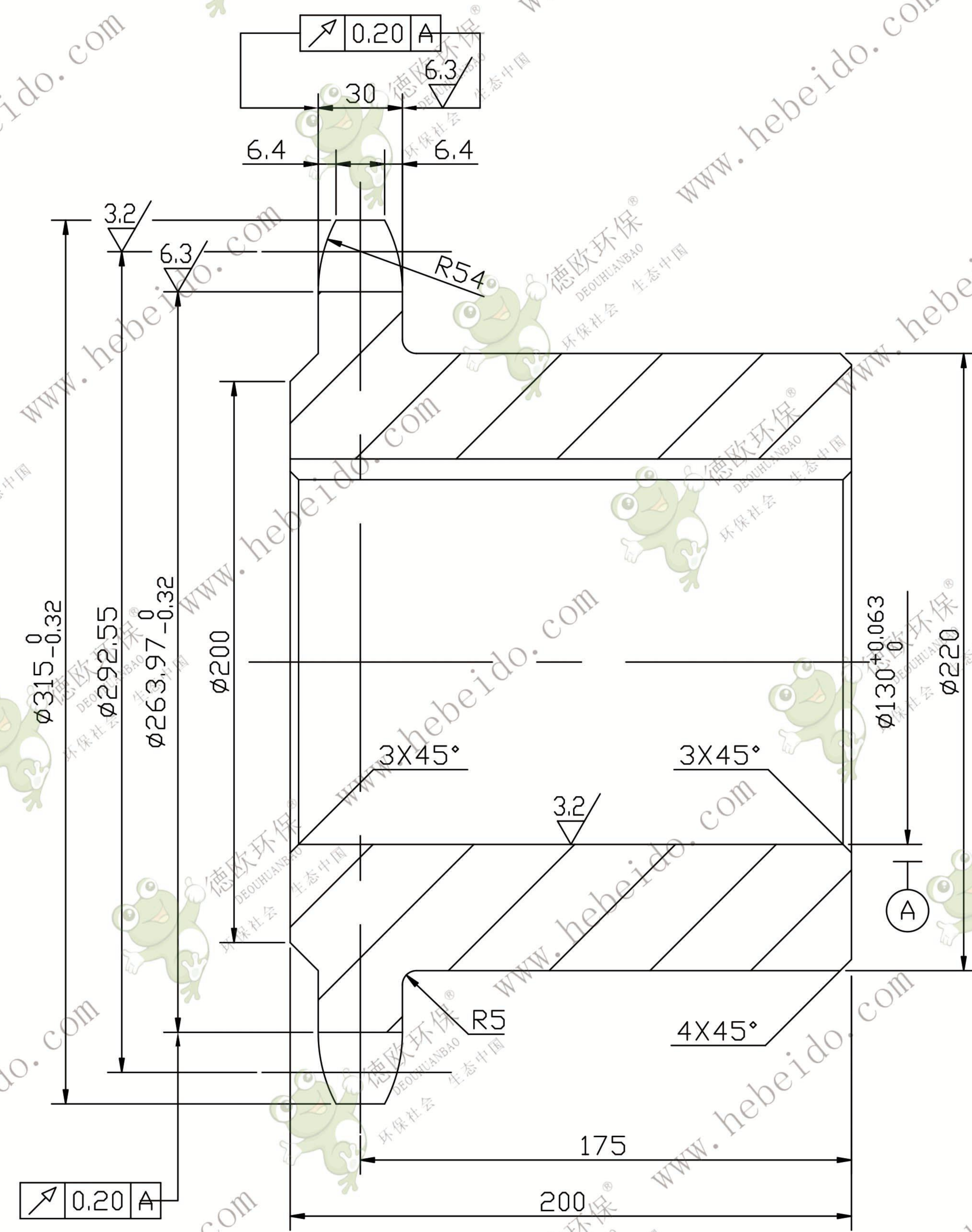

技术要求

1. 铸件按 GB5676-85 验收, 其中热处理按正火+回火状态验收。
2. 齿槽表面淬火 HRC45-50, 深 1.4~2.2mm。
3. 轴孔及键槽表面涂黄油, 非加工表面涂红漆, 其余涂黑漆。

					传动链轮			TH630-02-07
								ZG310-570
标记	处数	更改文件号	签字	日期	图样标记		重量	比例
设计			李连通					1:2
校对			秦海波					
审核								
工艺			刘飞		共 张		第 张	

