

其余  $\frac{25}{\nabla}$

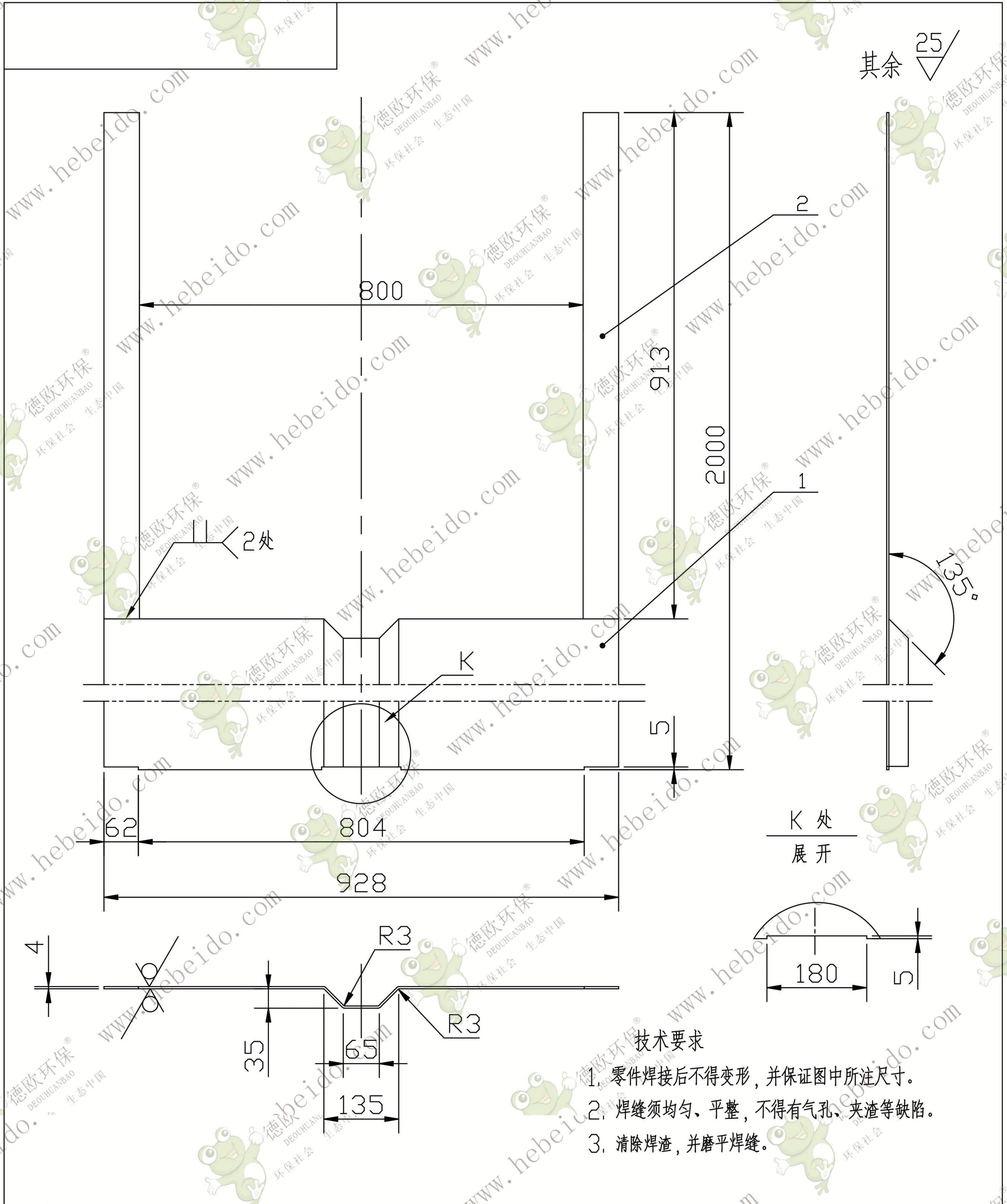

技术要求

1. 零件焊接后不得变形，并保证图中所注尺寸。
2. 焊缝须均匀、平整，不得有气孔、夹渣等缺陷。
3. 清除焊渣，并磨平焊缝。

1		钢板 $\delta=4$	1	Q235		下料 64X913	
1		钢板 $\delta=4$	1	Q235		下料 949X1087	
序号	代号	名称	数量	材料	单重	总重	备注
					重	量	
首节后侧板						TH630-02-02-3	
Q235 $\delta=4$ 钢板							
设计	李连通	标准化	图样标记		重量	比例	
校对	秦海波	批准				1:10	
审核	刘飞	日期	共 张		第 张		
德欧环保 DEOUHUANBAO 环保社会 生态中国							