

9	NE30-02-04-06	检视孔盖	1	Q235				
8	NE30-02-04-05	检视孔法兰	1	焊接件				
7	NE30-02-04-04	左半罩壳盖板 t=3	1	Q235				
6		把手	2	Q235 10 圆钢	0.140	0.280	ø10X227	
5		右半罩壳上盖板 t=3	1	Q235			592x506	
4	NE30-02-04-03	右半罩壳侧板	2	Q235	13.12	26.24		
3	NE30-02-04-02	对接法兰	2	焊接件				
2		右半罩壳前盖板 t=3	1	Q235			816x506	
1	NE30-02-04-01	长法兰	1	焊接件				
序号	代号	名称	数量	材料	单重	总重	重量	备注

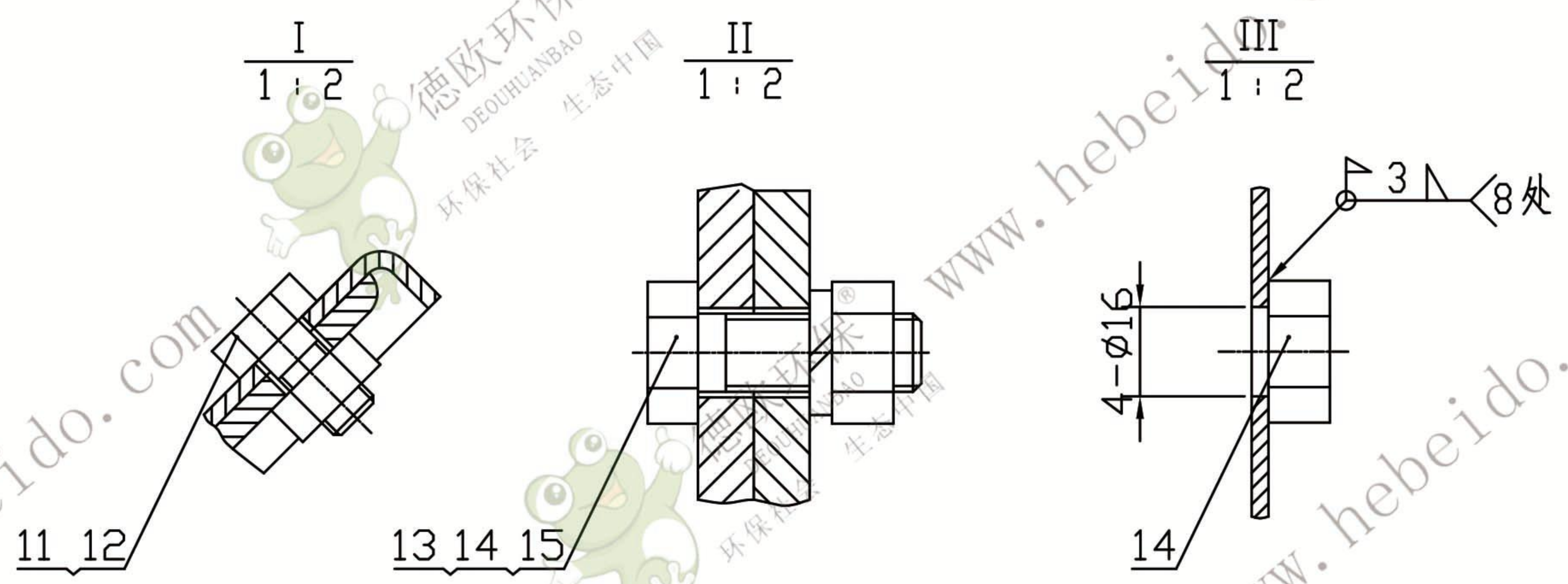

15	GB93-87	弹垫	12	14	0.0046	0.0644		
14	GB6170-86	螺母	M12	22	Q235	0.0163	0.3586	
13	GB5783-86	螺栓	M12x35	14	Q235	0.0361	0.5054	
12	GB6170-86	螺母	M10	10	Q235	0.011	0.110	
11	GB5783-86	螺栓	M10x20	10	Q235	0.0144	0.144	
10	NE30-02-04-07	左半罩壳侧板 t=3	2	Q235	9.928	19.86		

上罩装配				NE30-02-04	
复合件					
标记	处数	更改文件号	签字	日期	
设计			标准化		图样标记 重量 比例
校对	李连通		批准		1:8
审核	秦海波				
工艺	刘飞	日期	98-4	共	张第 张

