

技术要求

1. 本图中具有两种数字的尺寸,或数据,不带括号的属于配双排链传动的链轮罩,带括号的属于配单排链传动的链轮罩。
2. 件 3 ,件 5,件 之间的相互焊接要求密封,不得漏油。
3. 本链轮罩用于左装驱动,右装链轮罩尺寸值与图相同。
长腰孔50 孔开口方向与本图相反
4. 去除毛刺,焊缝,喷防锈漆和色漆各一道。

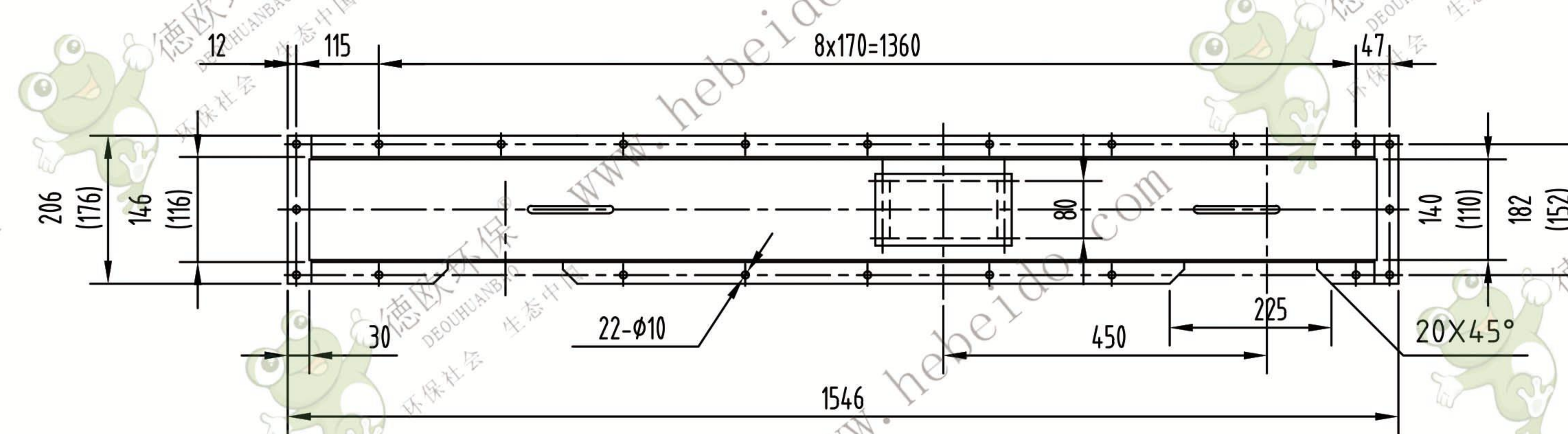

14	GB93-87	弹簧垫圈	8	24	65Mn	0.0011	0.026		3		左下侧板	t=3	1	Q235	8.74		
13	GB6170-86	螺母	M8	24	Q235	0.0064	0.154		2		右上侧板	t=3	1	Q235	10.95		
12	GB5783-86	螺栓	M8X20	24	Q235	0.013	0.321		1		左上侧板	t=3	1	Q235	10.79		
11	GB93-87	弹簧垫圈	5	4	65Mn	0.0003	0.0012										
10	GB5783-86	螺栓	M5X10	4	Q235	0.003	0.012										
9		端法兰	t=3	4	Q235	0.15(0.12)	0.60(0.48)	下料 206(176)X30									
8		手把	ø10	2	Q235	0.139	0.278	下料 ø10X227									
7		上弯板	t=3	1	Q235	5.69(4.47)		下料 1726X140(110)	标记	数量	更改文件号	签字	日期				
6		观察盖	t=2	1	有机玻璃	0.045		下料 100X190	设计		标准化			图样标记	重量	比例	
5		下弯板	t=3	1	Q235	5.73(4.50)		下料 1737X140(110)	校对	李道通	批准					1:10	
4		右下侧板	t=3	1	Q235	8.90			审核	秦海波							
									工艺	刘飞	日期			共	张	第	张

NE15-01-02

组 件

